

# SUPERKAR+

— 32 Voice String Synthesis —

日本語ユーザーマニュアル

strymon®

**SUPERKAR+**  
— 32 Voice String Synthesis —



**DAMP**  
(level)



**TUNE**  
(quantize)



**DAMP**  
(level)



**DECAY**  
(glide)



**HARMONY**  
(scale)



**DECAY**  
(glide)



**ATTACK**  
(polyphony)



**TIMBRE**



**TIMBRE**  
(alt)



**ATTACK**  
(out config)

**SOLO VOICE**

**CHORD VOICE**



**TRIG**



**ATTACK**



**V/OCT**



**V/OCT**



**ATTACK**



**TRIG**



**DAMP**



**DETUNE**



**DECAY**



**DECAY**



**HARMONY**



**DAMP**



**PITCH**



**MIDI**



**IN**



**IN**



**OUT L**



**OUT R**



**strymon**<sup>®</sup>



## ABOUT SUPERKAR+

SuperKar+は、オーケストラ弦楽器、重厚なコントラバス、パンフルート、パイプ、チューンドパーカッション、サスティンボーカルクワイアなど、多様な自然楽器の音色を生成できるポリフォニックボイスモジュールです。

Karplus-Strong シンセシスの原理を活用し、SuperKar+は精巧に調整されたディレイラインを採用することで、6オクターブにわたる幅広いチューニング安定性を備えた自然なボイスモジュールを実現します。綿密に設計されたボイスコントロールパラメーター（アタック、ディケイ、ダンブ）は、最大限のシンプルさと最大限のサウンド柔軟性を提供します。すべてのパラメーターもCVコントロールできるため、無限の創造性が発揮できます。

- Karplus-Strongベースのボイスモジュール
- 独立した2つのボイスチャンネル – Solo VoiceとChord Voice
- 各ボイスは最大16音のポリフォニックに対応
- Solo Voiceは、サスティン可能な単音を同時に発音します
- Chord Voiceは、受信したV/Oct(オクターブあたりの電圧)CVのルートに基づいてコード構造を発音します
- 固定音程のコードボイスとスマートハーモニーを搭載
- ワイド&ナローズテレオ、スプリットボイス、モノラル出力を選択可能
- MIDI入力ですoloボイスをコントロールし、ベロシティ対応の16パートポリフォニックサウンドを実現(MIDI使用時は、ソロボイス TRIGとソロボイス V/Oct CVを取り外してください)
- 6オクターブにわたる安定したチューニング
- 520MHz ARM スーパー scaler プロセッサ
- 32ビット浮動小数点演算処理
- 米国での設計・製造

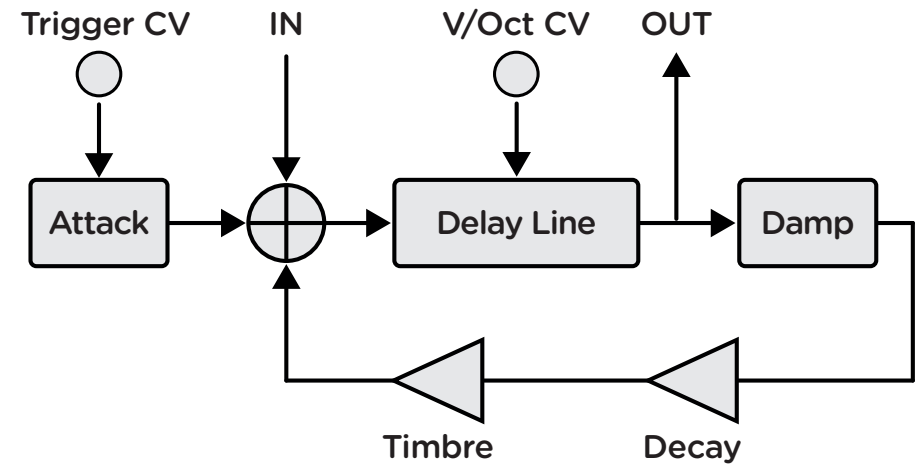

SuperKar+ single voice ブロック図

## MAIN CONTROLS AND SECONDARY FUNCTIONS

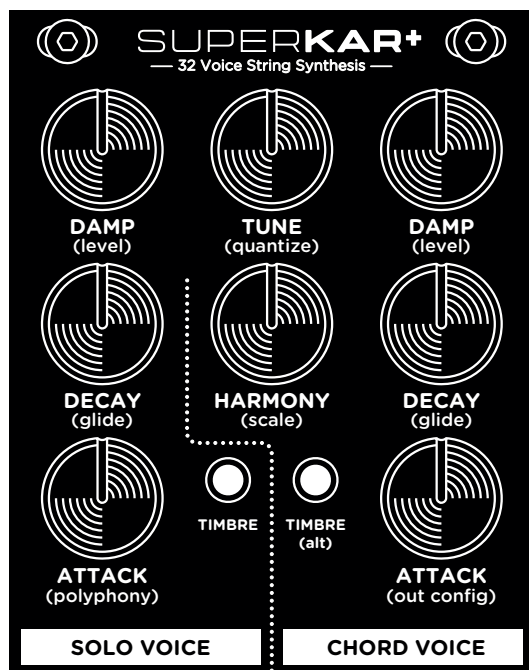

主要機能は大文字で表記され、ソロボイスとコードボイスを個別に調整できます。

2次機能は各コントロールの括弧内に表記されています。

2次機能にアクセスするには、**TIMBRE (Alt) ボタン**を押しながら目的のノブを回します。

### DAMP

各ボイスの弦振動における高域減衰を調整します。

(レベル): 各ボイスの出力レベルを調整します。

### DECAY

各ボイスの弦のサスティンを調整します。

(glide): 各ボイスのポルタメント効果を調整します。

### ATTACK

各ボイスの弦のアタックを、鋭いストライクから柔らかいボウイング(またはオルタナティブティンバーでは「ブレス」)まで変化させます。

**(polyphony):** 同時にサスティンするソロボイスの数を1から16まで設定します。

**(out config):** ノブの位置に応じて以下の機能を提供します。

- **最小:**ワイドステレオミックス(ソロボイス信号は左右にハードパンニングされ、オルタナートボイスとして出力され、コードボイスはステレオで出力されます)。
- **10時:**ナローステレオミックス(ソロボイス信号は左右にソフトパンニングされ、オルタナートボイスとして出力され、コードボイスはステレオで出力されます)。
- **2時:**スプリット出力(ソロボイスはOUT L、コードボイスはOUT Rから出力されます)。
- **最大:**両方のボイス信号がモノラルに加算され、OUT LとOUT Rの両方に出力されます。

### TUNE

出力ピッチを1オクターブ変化させます。

**(quantize):** 最小から12時方向では連続的なTUNE調整となり、12時方向から最大方向では半音単位のクオンタイズとなります。

## MAIN CONTROLS AND SECONDARY FUNCTIONS

### HARMONY

ノブで15種類のハーモニー設定が選択できます。新しいハーモニーが選択されると、左側のTIMBREボタンのLEDが一瞬点滅し、再び点灯します。

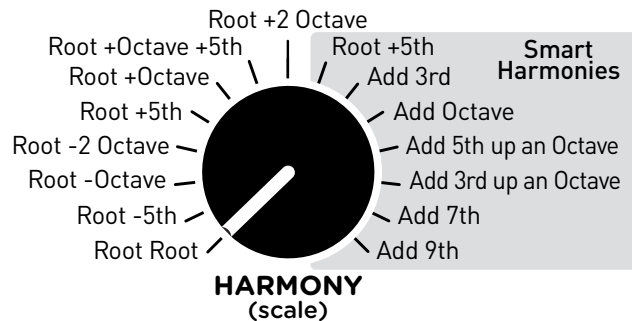

**(scale):** ノブで8つの異なるスケールタイプが選択できます。

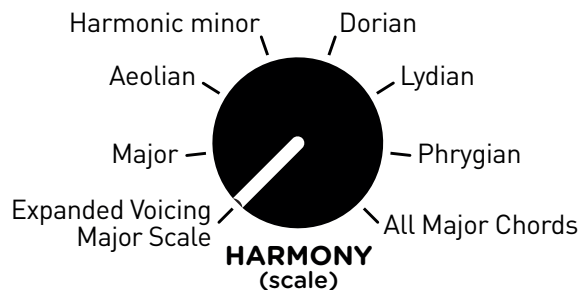

**注:** 拡張ボイス・メジャー・スケールでは、音程がさらに広がり、より高度な拡張性を備えています。

### TIMBRE

これらの2つのスイッチは、フィードバックの極性を選択することで弦の音色を変化させます。

- 左のTIMBREボタンはソロ・ボイスをコントロールします。長押しすると、3次機能にアクセスできます(次のセクションを参照)。
- 右のTIMBREボタンはコード・ボイスをコントロールします。
- グリーンLEDは弦楽器ベースのサウンドの正帰還を示し、赤のLEDは中空管楽器ベースのサウンドの負帰還を示します。

**(alt):** 右のTIMBREボタンを長押しすると、2次機能にアクセスできます。

## TERTIARY FUNCTIONS

3次機能は、外部モジュールからのV/Octの変動を補正するためのモジュール微調整とキャリブレーションを行います。左のTIMBREボタンを押しながらSOLO DAMPまたはTUNEノブを回して、3次機能にアクセスできます。

### SOLO DAMP

V/Oct補正を調整します。ダンピングは12時位置でニュートラルです。時計回りに回すとレスポンスがシャープになり、反時計回りに回すとレスポンスがフラットになります。

### TUNE

クオンタイズされたTUNEコントロールを使用する場合、±半ステップの微調整が可能で、あらゆる基準チューニングに対応します。

## MAIN CONTROLS AND SECONDARY FUNCTIONS

### HARMONY

ノブで15種類のハーモニー設定が選択できます。新しいハーモニーが選択されると、左側のTIMBREボタンのLEDが一瞬点滅し、再び点灯します。

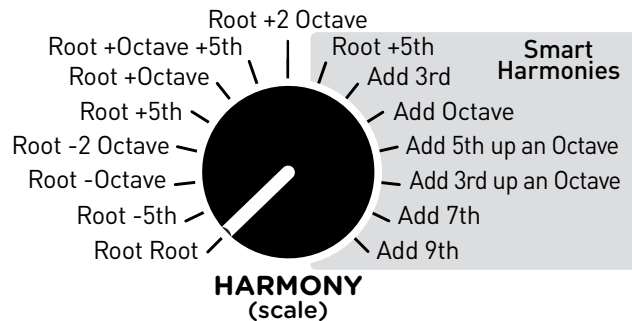

**(scale):** ノブで8つの異なるスケールタイプが選択できます。

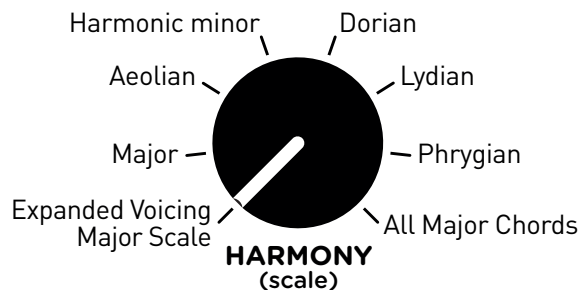

**注:** 拡張ボイス・メジャー・スケールでは、音程がさらに広がり、より高度な拡張性を備えています。

### TIMBRE

これらの2つのスイッチは、フィードバックの極性を選択することで弦の音色を変化させます。

- 左のTIMBREボタンはソロ・ボイスをコントロールします。長押しすると、3次機能にアクセスできます(次のセクションを参照)。
- 右のTIMBREボタンはコード・ボイスをコントロールします。
- グリーンLEDは弦楽器ベースのサウンドの正帰還を示し、赤のLEDは中空管楽器ベースのサウンドの負帰還を示します。

**(alt):** 右のTIMBREボタンを長押しすると、2次機能にアクセスできます。

### TERTIARY FUNCTIONS

3次機能は、外部モジュールからのV/Octの変動を補正するためのモジュール微調整とキャリブレーションを行います。左のTIMBREボタンを押しながらSOLO DAMPまたはTUNEノブを回して、3次機能にアクセスできます。

### SOLO DAMP

V/Oct補正を調整します。ダンピングは12時位置でニュートラルです。時計回りに回すとレスポンスがシャープになり、反時計回りに回すとレスポンスがフラットになります。

### TUNE

クオンタイズされたTUNEコントロールを使用する場合、±半ステップの微調整が可能で、あらゆる基準チューニングに対応します。

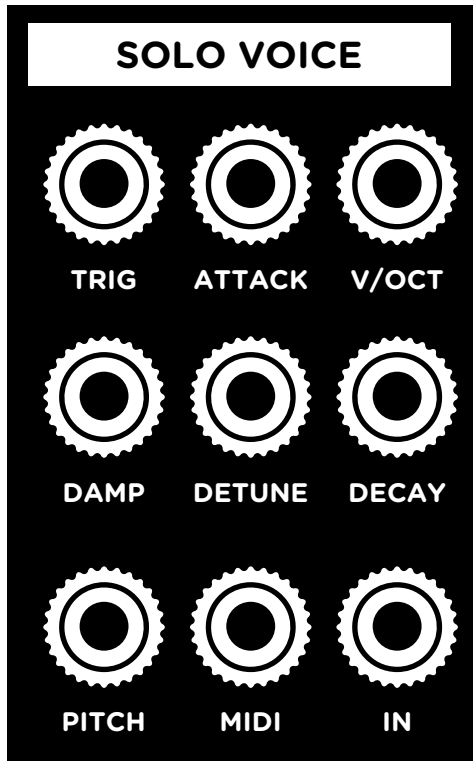

SOLO VOICE CV NAME	VOLTAGE RENGE	DESCRIPTION
TRIG	0 ~ +5V	立ち上がりエッジトリガー
ATTACK	-5V ~ +5V	アタックの連続コントロール。ソロボイスのATTACKノブはオフセットとして機能します。
V/OCT	0V ~ +6V	C0 = 0V、1V/オクターブ、6オクターブ範囲。
DAMP	-5V ~ +5V	連続コントロール。DAMPノブはオフセットとして機能します。
DETUNE	0V ~ +5V	ノートトリガー時に、CV値に応じてランダムなチューニングエラーを追加します。0V = 完璧なチューニング、5V = ランダムに最大チューニングがずれる。
DECAY	-5V ~ +5V	連続可変。DECAYノブはオフセットとして機能します。
PITCH	-5V ~ +5V	ノートのピッチを±1オクターブ変更します。ビブラート、トリル、ハンマリング効果、またはピッチを一定量オフセットする場合に便利です。
MIDI	MIDI 入力	Solo VoiceのMIDIコントロール用。MIDI経由で8オクターブまで使用できます。(polyphony)2次機能を最大に設定すると、16ボイスのポリフォニックMIDI音源モジュールとして機能します。
IN	Audio 入力	最大20Vpp。オーディオはトリガー入力と並列にSolo Voiceチャンネルの弦に直接送られ、弦をオーディオで励起したり、SuperKar+を共鳴アレイとして使用したりできます。(polyphony)セカンダリー機能を最小に設定すると、最良の結果が得られます。

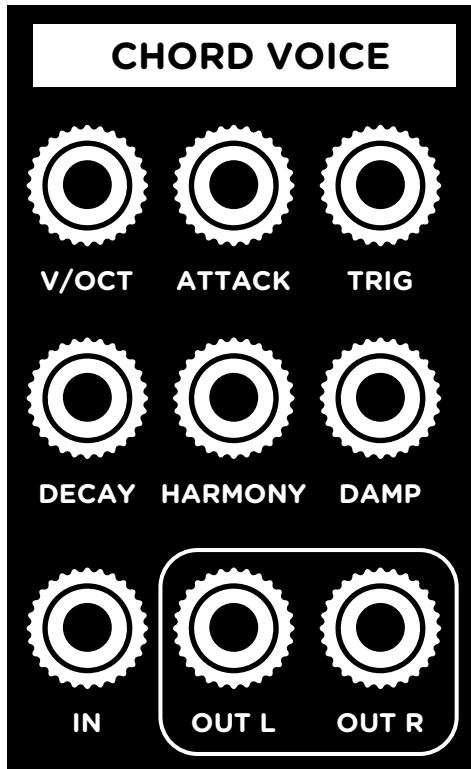

SOLO VOICE CV NAME	VOLTAGE RENG	DESCRIPTION
--------------------	--------------	-------------

V/OCT	0 ~ +5V	C0 = 0V、1V/オクターブ、コードルートの5オクターブ。安定性を最大限に高めるため、最も近い半音にクオンタイズされます。
ATTACK	-5V ~ +5V	連続可変。コードボイスのATTACKノブはオフセットとして機能します。
TRIG	0V ~ +5V	立ち上がりエッジトリガー。
DECAY	-5V ~ +5V	連続可変。コードボイスのDECAYノブはオフセットとして機能します。
HARMONY	-5V ~ +5V	連続可変。Chord VoiceのHARMONYノブはオフセットとして機能します。ノブの後半部分でハーモニーをスイープし、スマートハーモニーボイス数を増減します。
DAMP	-5V ~ +5V	連続可変。Chord VoiceのDAMPノブはオフセットとして機能します。
IN	Audio 入力	最大20Vpp。オーディオはトリガー入力と並列にChord Voiceチャンネルの弦に直接送られ、弦をオーディオ的に励起したり、SuperKar+を共鳴アレイとして使用できます。

### OUT LとOUT R

LRの出力です。(out config)の二次機能を使用して、ステレオまたはモノラル出力を選択します。

出力レベルは最大17.5Vppです。

# Strymon 限定保証（譲渡不可）に関する規定

## 保証について

Strymon は、正規 Strymon ディーラーから購入された場合、その製品と製品中のコンポーネントが、購入日から次の期間、材質および製造上の欠陥がないことを保証します。

### 製品保証が1年間となる製品

第一世代のペダル・・・blueSky、El Capistan、Flint、Lex、Deco、DIG、Brigadier、OB.1、Ola、Orbit、TimeLine、Mobius、BigSky

### 製品保証が2年間となる製品

上記以外のエフェクトペダル、ユーロラックモジュール、パワーサプライ製品、MIDI インターフェイス

※ 付属品のパワーサプライ、および、MIDI ケーブルアクセサリーについては、初期不良の場合のみ製品保証を適応させていただきます。

保証期間内に製品が故障した場合、Strymon 日本総代理店オールアクセスインターナショナル株式会社が、最初の購入者に限り無償で修理、または当社の裁量により製品を交換いたします。また、本保証を最初の購入者以外へ譲渡することは出来ません。

## 免責事項

この保証は、ユーザーマニュアルに記載されている推奨の使用方法に従って、Strymon 製品を使用中に発見された製造上の欠陥を対象とします。この保証は紛失や盗難には適用されません。また、誤用、不正な改造、不適切な保管、落雷、または自然災害によって引き起こされた損害にも適用されません。上記の状況によって生じた損傷は、保証対象外の修理料金が発生する場合があります。非正規販売店や海外から購入された製品は、この保証の対象外となります。保証は譲渡不可であり、中古品または譲渡された製品には適用されません。

## 保証範囲

故障の場合は、前項の通り、修理または交換の対応のみとなります。オールアクセスインターナショナル株式会社は、本製品の故障に起因するいかなる損害に対しても一切の責任を負いかねます。保証外の損害には、逸失利益、逸失貯蓄、他の機器への損害、および本製品の使用または使用不能から生じる付随的または派生的損害等が含まれますが、この限りではありません。いかなる場合においても、当社は、製品の市場想定価格を超えない範囲で保証対応し、それを超える保証に関する責任を負いません。

## この保証に基づいてサービスを受ける方法

製品が故障した場合は、当社 web page の『お問い合わせフォーム』

[https://allaccess.co.jp/support/form\\_contact.php](https://allaccess.co.jp/support/form_contact.php)

ページから必要事項を記入して、ご連絡ください。

strymon 正規輸入販売代理店

## オールアクセスインターナショナル 株式会社

本社：愛知県あま市本郷三反地21番地  
営業事務所：愛知県あま市本郷四反田27番地

【お問い合わせはこちら】

mail：support\_rs@allaccess.co.jp

<https://allaccess.co.jp>

**strymon**®