

# **EFX MK-V**

## **Audio Controller**

**日本語版**

***OWNER'S MANUAL***

**Version 1.80**

**Musicom** **AB**  
*Preserving Your Tone, Pure and Dynamic*

# 目次

|   |    |
|---|----|
| <b>1. はじめに</b>  | 4  |
| 1.1 主な特徴  | 4  |
| 1.2 スペック  | 5  |
| 1.3 ブロックダイアグラム  | 5  |
| 1.4 フロントパネル   | 6  |
| 1.5 リアパネル   | 7  |
| <b>2 ベーシック</b>  | 8  |
| 2.1 パワーアップ (電源投入)                                     | 8  |
| 2.2 Preset Mode (プリセットモード)                            | 8  |
| 2.3 IA (Instant Access) インスタントアクセス・モード                | 9  |
| 2.3.1 IA1 モード   | 9  |
| 2.3.2 IA2 モード   | 9  |
| 2.3.3 IA3 モード   | 9  |
| 2.4 Mute (ミュート)                                       | 10 |
| 2.5 TAP Switch のアクティベート / 解除                          | 11 |
| <b>3 Song / Set (ソング / セット) モード</b>                   | 10 |
| 3.1 Song (ソング) モード                                    | 10 |
| 3.2 Set (セット) モード                                     | 11 |
| <b>4 Setup (セットアップ) モード</b>                           | 12 |
| 4.1 ORDER (オーダー) メニュー                                 | 12 |
| 4.1.1 エフェクトループの接続順を変更する。                              | 13 |
| 4.1.2 パラレル接続  | 14 |
| 4.1.3 スピルオーバーの指定                                      | 15 |
| 4.2 MIDI メニュー   | 15 |
| 4.2.1 PRESET.MIDI (プリセット MIDI)                        | 16 |
| 4.2.2 GLOBAL.MIDI (グローバル MIDI)                        | 19 |
| 4.3 COPY Menu (コピーメニュー)                               | 22 |
| 4.3.1 PRESET COPY (プリセットメニュー)                         | 22 |
| 4.3.2 BANK COPY (バンクコピー)                              | 22 |
| 4.3.3 SONG COPY (ソングコピー)                              | 23 |
| 4.3.4 SET COPY (セットコピー)                               | 23 |
| 4.4 TITLES Menu (タイトルメニュー)                            | 24 |
| 4.4.1 PRESET.TITLES (プリセットタイトル)                       | 24 |
| 4.4.2 SONG.TITLES (ソングタイトル)                           | 25 |
| 4.5 SONG/SET Menu (ソング / セットメニュー)                     | 26 |
| 4.5.1 SONG.EDIT (ソング エディット)                           | 26 |
| 4.5.2 SET.EDIT (セット エディット)                            | 27 |
| 4.6 UTILITY Menu (ユティリティメニュー)                         | 28 |
| 4.6.1 OPERATING MODE (オペレーション モード)                    | 29 |
| 4.6.2 CLICK-LESS (クリックレス)                             | 29 |
| 4.6.3 MUTE POSITION (ミュート ポジション)                      | 30 |
| 4.6.4 MAX BANK NUMBER (最大バンクナンバー)                     | 30 |
| 4.6.5 DUPLICATED PC SEND (PC 再送信)                     | 31 |
| 4.6.6 TEMPO SYNC WITH (テンポ 同期)                        | 31 |
| 4.6.7 TEMPO SYNC TIME (テンポ同期タイム)                      | 32 |
| 4.6.8 XPDL RATE (エクスプレッション レイト)                       | 32 |
| 4.6.9 FUNC. SWITCH 1 - 4 (ファンクションスイッチ 1 - 4)          | 33 |
| 4.6.10 LOOP 8/9 RETURN (ループ 8/9 リターン)                 | 33 |
| 4.6.11 LOOP 9 SEND.R SPLIT (ループ 9 センド、スプリット)          | 34 |
| 4.6.12 HOLDING 'IA2/MUTE' SWITCH (IA2/MUTE スイッチのホールド) | 34 |
| 4.6.13 GLOBAL PRESET (グローバル プリセット)                    | 35 |
| 4.6.14 MUTE -> LOOP ON (ミュート→ループオン)                   | 35 |
| 4.6.15 MIDI SYSEX DATA (MIDI システムエクスクルーシブ データ)        | 36 |
| 4.6.16 FACTORY RESET (ファクトリー リセット)                    | 36 |
| <b>5 Cables (ケーブル)</b>                                | 37 |
| 5.1 XPDL  | 37 |
| 5.2 Functions Switches (ファンクションスイッチ用)                 | 38 |
| <b>6 MIDI IN スペック</b>                                 | 39 |
| 6.1 MIDI Preset Changes (MIDI プリセット チェンジ)             | 39 |
| 6.2 Individual Loop Controls (ループ コントロール)             | 39 |
| <b>7 接続例</b>  | 40 |

この度は、Musicom 製品をご購入頂き、誠に有り難うございます。

本機の性能を十分発揮させると共に、末永くご愛用いただくため、必ずご使用前にこの取扱説明書をお読み下さい。お読みになった後は大切に保管してください。

ご使用になる前に、本機の性能をトラブルなく十分に発揮できる様、以下の説明を必ずお読み下さい。

#### ■品質保証に関して

本機はMusicom 日本総代理店 株式会社オールアクセスがご購入後1年以内の品質保証を行っております。修理の際は、購入時の保証書(購入期日及び販売店捺印必須)を提示の上、ご購入の販売店に御依頼下さい。保証書の提示が無い場合、保証内であっても1年以内の保証の対象にはなりません。また、全ての商品には、シリアルナンバーが登録されています。

本書に記載された文章、図版、作品は、全て「著作権」及びそれに付随する「著作隣接権」等の諸権利を保有しています。弊社では、内容を理解することを目的とする使用方法のみを許諾しております。

#### ▲警告：安全のため、特に注意していただきたいこと

1. 異常があるときは、電源プラグをコンセントから抜いてご購入先もしくは、弊社迄ご連絡下さい。異常な音がしたり煙が出て異臭がした時などは、電源プラグをコンセントから抜いて下さい。

2. 電気ショックを避けるため、本体を絶対に開けないで下さい。

本機は、高電圧が発生しているため危険です。内部に触ると感電する恐れがあります。内部の調整や修理は、弊社にご依頼下さい。また、火事や感電を避けるために、湿度が非常に高い場所に置いたり、雨天の際に野外で使用することは避けて下さい。

#### ▲警告：次のような場所での使用は出来る限り避けて下さい。

- 湿度の非常に高い場所
- 砂やほこりが多い場所
- 台所、バスルーム、湿気の多い地下室など、水のかかりやすい場所
- 空気の循環を妨げる場所、ヒーターの近くなど、温度が高い場所

#### ■電源ソース

電源は、DC12V / 300mA 以上(センター・マイナス)の電源アダプターに接続して下さい。

エアコン(エアコンディショナー、冷暖房機器)等の使用により、電圧が著しく低下する場合がありますから、家庭用100V電源が正しく出力されているかどうかテスターで確認しましょう。また、長時間本機を使用しない場合は、本機の電源コードをコンセントから抜いておきましょう。

#### ■取り扱いについて

乾いた柔らかい布を使用して、外装をきれいに保ちましょう。

クリーナーやシンナーは使用しないで下さい。

#### ■サービスについて

このマニュアルに記載されていない操作や取扱いは行わないで下さい。記載外の使用方法で本機を使用されますと製品不良が発生する場合がありますと考えられます。必ず本書に基づいた使用方法で使用して下さい。

記載外の使用方法による破損や修理は、保証期間中の機器であっても保証対象外になります。本体の取扱いは慎重に行ってください。

万が一、負傷された場合でも弊社では一切の責任を負いません。

修理が必要な場合は、ご購入先もしくは、弊社へご依頼下さい。

Web : [www.allaccess.co.jp](http://www.allaccess.co.jp)

Mail : [support@allaccess.co.jp](mailto:support@allaccess.co.jp)

# 1. はじめに

この度は MusicomLAB の EFX MK-V オーディオ・コントローラーをご購入いただき、ありがとうございました。本機は非常に多くの機能をカバーするプロ用スイッチング・システムです。組み上げられるシステムが素晴らしいサウンドに仕上がるように、本機の機能をフルに活用していただければ幸いです。

本マニュアルは、モードごとにプログラミングがわかりやすく説明されています。目次を活用して必要なセクションをよく読んでください。また、web サイトから PC or Mac 用のエディティングプログラムがダウンロードできます。このソフトウェアを活用するとさらにプログラミングがスムーズに行えます。

## 1.1 主な特徴

EFX MK-V は、プロフェッショナルプレーヤーが必要なスイッチング & MIDI 機能を網羅した究極のオーディオ・コントローラーです。

Windows、Mac 両 OS 用のエディターソフトウェアが用意されており、プリセット毎の MIDI 設定 (CC、PC & エクスプレッション)、ループの入れ替え、ボリュームループ等、複雑なプログラミングも MIDI インターフェースから PC で簡単に行えます。さらに、保存したファイルはアップロードダウンロードが可能です。

- ・ 9 オーディオループ、(7 モノループ、2 ステレオループ & 1 ボリュームループ)。  
Volume Loop (ボリュームループ) は、IA スイッチとプリセットでスイッチングが可能です。
- ・ 2 ステレオループはステレオ接続用に TRS ジャックを採用しました。
- ・ プリセット毎にループの接続順序が設定できます。
- ・ 入力バッファ、出力バッファ、移動可能なモバイルバッファの 3 つのバッファを備えています。出力バッファ以外のオン / オフは IA スイッチ又はプリセットの設定で可能です。
- ・ 3 入力 (2 Effects & Dry 信号) を備えた 2 つのミキサー (機能) を内蔵しています。ミキサーはプリセット切り替え時のスピルオーバーにも使えます。
- ・ 2 x TRS ジャックを使用した 4 x スwitching 機能を備えています。アンプ等の外部スイッチングが可能です。
- ・ 360 プリセット (60 バンク x 6 プリセット) & 1 グローバルプリセット
- ・ 99 のソング設定が可能です。
- ・ 99 ソングは 40 セット x 40 ソングにも設定できます。
- ・ 切り替え時のポップノイズを低下するクリック - レス (ミュート) 機能を備えています。
- ・ ハムノイズや位相の問題を回避する ISO イン & ISO アウトを装備しています。(トランスによるアイソレーション)
- ・ プリセット毎に 8 x MIDI PC (プログラムチェンジ) と 8 x MIDI CC (コントロールチェンジ) の送信が設定可能です。
- ・ IA スイッチ毎に 25 x MIDI コントロールチェンジの送信が可能です。
- ・ MIDI タイムクロックが送信でき、機能スイッチ 3 と同期できます。MIDI 機能を備えたエフェクターと同じように、外部 TAP ジャックを備えたエフェクターとのタイム同期が可能です。BPM はバンクプリセットとソングプリセットに保存できます。
- ・ プリセット、バンク、ソング、セットのコピーが簡単にできます。
- ・ 2 ライン x 24 キャラクターの LCD ディスプレイでプリセットやソングタイトルが表示できます。

## 1.2 スペック

- ・バッファー・インピーダンス .....2.2 M $\Omega$
- ・バッファー・出カインピーダンス .....100  $\Omega$
- ・消費電流 .....300 mA (DC12V Center Negative)
- ・サイズ .....420mm(W) x 96mm(D) x 68mm(H)
- ・重量 .....1,450 g

## 1.3 ブロックダイアグラム

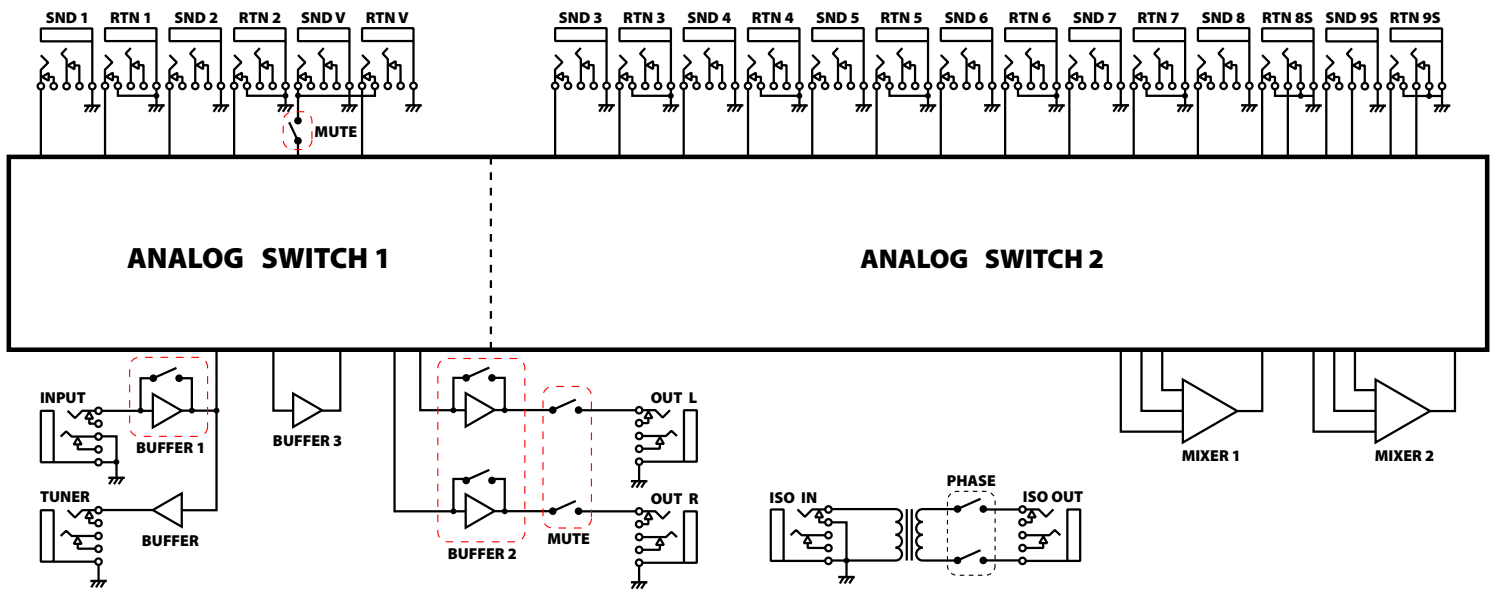

## 1.4 フロントパネル

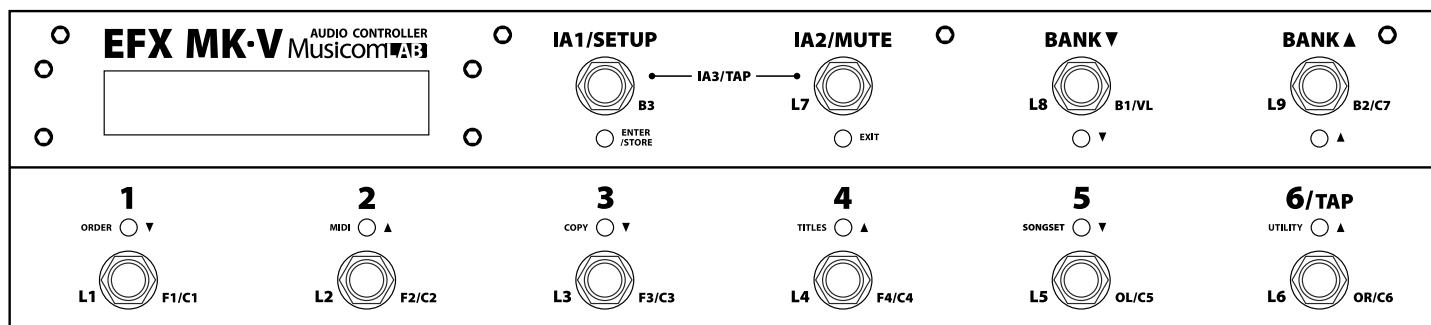

### 1～5 スイッチ

プリセットモードでは、プリセットのリコールに使用します。IA1、IA2、IA3 のモードではダイレクトにループオン/オフ、ファンクションスイッチ、出力、バッファのスイッチングを行います。

### 6/TAP スイッチ

このスイッチは二つの異なる機能に（選択&）設定できます。デフォルト設定では、プリセット 6 へのアクセス、また TAP テンポ機能にプログラムも可能です。TAP テンポ機能の設定はマニュアルの TAP スイッチセクションをご参照ください。

### BANK ▲ & BANK ▼ (バンクのアップ / ダウン)

360 のプリセットは 6 バンクから形成されています。これら二つのスイッチでそのバンクを選択できます。両アップ / ダウンスイッチでバンクにアクセスしてください。

### IA1 / SETUP スイッチ

このスイッチを押すと IA1 モードに入り、各グループのダイレクトオン / オフやプリセットの保存を行います。また、このスイッチを 2 秒以上ホールドすると SETUP (セットアップ) モードに入ります。

### IA2 / MUTE スイッチ

このスイッチを押すと IA1 モードに入り、ファンクション、バッファ、出力のスイッチングが可能になります。また、このスイッチを 1 秒以上ホールドすると信号をミュートできます。

## LCD ディスプレイ



Line 1 and 2 - a ~ d バンクとソングナンバーを表示します。

Line 1 - e ~ g プリセットの BPM を表示します。

Line 1 - i ~ x プリセットとソングナンバーを表示します。

Line 2 - f バンク&ソング内のプリセットとソングナンバーを表示します。

Line 2 - h ~ p 9 オーディオループのオン / オフを表示します。

Line 2 - r ~ s 2 つのオーディオ出力のステータスを表示します。

Line 2 - u ~ x 4 ファンクションスイッチのステータスを表示します。

## 1.5 リアパネル

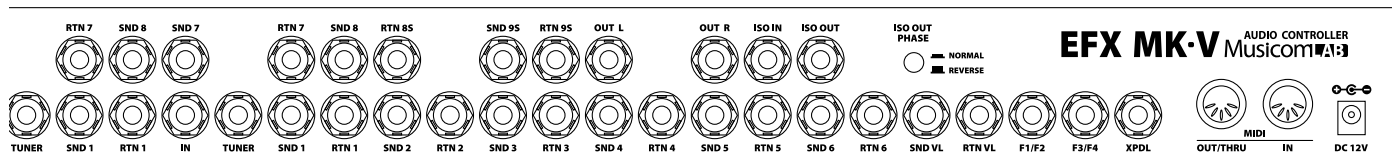

### IN Jack

ギターを接続するメイン入力です。

### SND 1-7、RTN 1-7 ジャック

これらはモノセンド、モノリターンのエフェクトループです。SND 1-7 はエフェクターへ信号を送り、RTN 1-7 はエフェクターからの信号を受けます。SND 1-7 ジャックと各エフェクターの入力と接続し、RTN 1-7 ジャックと各エフェクターの出力と接続します。

### SND 8、RTN 8S ジャック

これらはモノセンド、ステレオリターンのエフェクトループです。RTN 8S は TRS (ステレオ Y ケーブル使用) でステレオリターンが可能です。最終段をステレオリターンに接続すると、信号はステレオ出力されます。RTN 8S ジャックはモノリターンでも使用できます。

### SND 9S、RTN 9S ジャック

これらはステレオセンド、ステレオリターンのエフェクトループです。両ジャックは TRS (ステレオ Y ケーブル使用) でステレオセンド & リターンが可能です。モノセンドに使用した場合はリターンもモノです。最終段をステレオリターンに接続すると、信号はステレオ出力されます。

### SND VL、RTN VL ジャック

ボリュームペダルが接続できます。また、プリアンプのセンド / リターンにも使用できます。

### OUT-L、OUT-R ジャック

これらは出力ジャックです。OUT-L & OUT-R はそれぞれオン / オフが可能です。最終段がモノ接続の場合は OUT-L 信号を OUT-R にも出力できます。

### TUNER ジャック

外部チューナーに接続します。

### F1/F2、F3/F4 ジャック

ラッチ、モメンタリーの両スイッチングに使えます。アンプやエフェクターのスイッチングに使用します。

TRS プラグの Tip (チップ) : F1 & F3

TRS プラグの Ring (リング) : F2 & F4

TRS Sleeve (スリーブ) : グランド接続 F1/F2、F3/F4

### XPDL ジャック

エクスプレッション、タップテンポスイッチに使用できる 1/4" TRS ジャックです。LED 付きタップスイッチを使用する場合は、TRS ケーブルを電源オンの前に接続してください。詳しくは 5.1 XPDL のセクションをご参照ください。

### ISO-IN、ISO-OUT ジャック & ISO PHASE スイッチ

ISO-IN と ISO-OUT の間にトランスを備えています。このトランスは、アンプの 2 台使用または 4CM を使用する場合に発生するハムを減少します。この場合、ISO-OUT 出力は位相が反転するため ISO OUT PHASE スイッチを押してください。

### MIDI IN、MIDI OUT/THRU コネクター

MIDI IN は MIDI メッセージを外部から受信し、MIDI OUT/THRU は外部の MIDI デバイスに MIDI メッセージを出力します。MIDI THRU に機能が設定されている場合は、IN で受けたメッセージがそのまま出力されます。

### DC12V 電源

本機は DC12V/300mA (センターマイナス) の電源が必要です。

## 2 ベーシック

### 2.1 パワーアップ (電源投入)

```
  a b c d e f g h i j k l m n o p q r s t u v w x  
1 S/N:xxxxxxx Ux.xx TESTING  
2 ..Starting PRESET Mode..
```

- Line 1 - e ~ j シリアルナンバーが表示されます。
- Line 1 - m ~ p ファームウェアバージョンが表示されます。
- Line 1 - r ~ x パワーテストの結果が表示されます。
  - TEST OK : 電源電圧が 11V ~ 13V の場合
  - Too Low : 電源電圧が 11V 以下の場合
  - Too High : 電源電圧が 13V 以上の場合
- Line 2 - l ~ q 動作モードを表示します。(PRESET、SONG or SET01 ~ SET40)

### 2.2 Preset Mode (プリセットモード)

```
  a b c d e f g h i j k l m n o p q r s t u v w x  
1 0 120 Bank01 Preset1  
2 0 1 ..... LR ....
```

- Line 1 and 2 - BANK (バンク) #を表示します。
- Line 1 - e ~ g 保存されている BPM を表示します。
- Line 1 - i ~ x プリセットタイトルを表示します。
- Line 2 - e プリセットモードのロケーションを表示します。
- Line 2 - f プリセットのバンクを表示します。
- Line 2 - h ~ x ループ、出力、ファンクションを表示します。

本機は、360 プリセットと 1 グローバルプリセットが選択できます。電源投入時には Bank 1 & Preset 1 が選択されます。BANK アップ / ダウンスイッチで別バンクにアクセスしてください。

1. BANK スイッチ (アップ / ダウン) で 60 のバンクから選択します。
2. 1 - 6 スイッチの LED がブルーに点滅します。
3. 1 - 6 のスイッチでプリセットを選びます。
4. 1 - 6 スイッチの上にある LED が点灯します。

例えば、バンク 3、プリセット 2 は上の手順で、BANK3 を選び 2 のスイッチ選びます。

Global Preset (グローバルプリセット) は プリセット 1 ~ 6 と同じ機能を有しますが、全てのバンクにおいて共通した内容となります。

既に選択されているプリセットのスイッチを再び押すと、そのスイッチの LED が消灯し、Global Preset に切り替わります。

この Global Preset を使用するかは、「4.6.13 Global Preset」の項目を参照してください。



## 2.3 IA (Instant Access) インスタントアクセス・モード

### 2.3.1 IA1 モード

このモードでは各ループのダイレクトなオン/オフが可能です。プリセット、ソングまたはセットモードの場合、IA1/SETUP スイッチを押すと IA1 モードに入ります。左下の L1 ~ L9 から順に、アクセスできるスイッチング機能を以下に表示します。

| 1      | 2      | 3      | 4      | 5      | 6/TAP  | IA2/MUTE | BANK▼  | BANK▲  |
|--------|--------|--------|--------|--------|--------|----------|--------|--------|
| Loop 1 | Loop 2 | Loop 3 | Loop 4 | Loop 5 | Loop 6 | Loop 7   | Loop 8 | Loop 9 |

IA1/SETUP スイッチを 1 秒以上ホールドすると、エディットが保存されプリセットモードへ戻ります。IA1/SETUP スイッチを押すと エディットなしでプリセットモードへ戻ります。

### 2.3.2 IA2 モード

ファンクション、出力、バッファが切り替えられるモードです。プリセット、ソングまたはセットモードで IA2/MUTE スイッチを押すと、このモードへ入ります。左下の 1 ~ 5 から順にアクセスできるスイッチング機能を以下に表示します。

| 1                 | 2                 | 3                 | 4                 | 5           | 6/TAP        | IA1/SETUP          | BANK▼            | BANK▲             |
|-------------------|-------------------|-------------------|-------------------|-------------|--------------|--------------------|------------------|-------------------|
| Function Switch 1 | Function Switch 2 | Function Switch 3 | Function Switch 4 | Output Left | Output Right | Buffer 3 (Movable) | Buffer 1 (Input) | Buffer 2 (Output) |

IA2/MUTE スイッチを 1 秒ホールドすると、エディットが保存されプリセットモードへ戻ります。IA2/MUTE スイッチを押すと エディットなしでプリセットモードへ戻ります。

#### Note :

プリセットモードでは、IA2/MUTE スイッチを押すと IA2 モードに入ります。このスイッチを 1 秒ホールドすると信号がミュートされます。他のミュート機能の設定は後の "IA2/MUTE" セクションをご参照ください。

### 2.3.3 IA3 モード

ボリュームループと 7 MIDI CC (コントロールチェンジ) がコントロールできます。プリセット、ソング又はセットモードで、IA1/SETUP と IA2/MUTE スイッチを同時に押すと、このモードへ入ります。以下がスイッチのアサインメントです。

| 1            | 2            | 3            | 4            | 5            | 6/TAP        | BANK▼       | BANK▲        |
|--------------|--------------|--------------|--------------|--------------|--------------|-------------|--------------|
| C1 (MIDI CC) | C2 (MIDI CC) | C3 (MIDI CC) | C4 (MIDI CC) | C5 (MIDI CC) | C6 (MIDI CC) | Volume Loop | C7 (MIDI CC) |

IA1/SETUP または IA2/MUTE スイッチを 1 秒以上ホールドすると、エディットが保存されプリセットモードへ戻ります。IA1/SETUP または IA2/MUTE スイッチを押すと、エディットなしでプリセットモードへ戻ります。信号はミュートされます。

## 2.4 Mute (ミュート)

このスイッチを1秒ホールドすると信号はミュートされ、MUTE LEDがレッドに点灯します。IA2/MUTE または 1 ~ 6 のどのスイッチを押してもミュートは解除されます。このミュート機能はIAモードでは動作しません。VOL.LOOP または OUTPUT のミュートポジションは、UTILITY メニューで決定できます。ブロックダイアグラムを参考にしながら、マニュアル中の『Mute ポジション』を確認してください。

## 2.5 TAP Switch のアクティベート / 解除

6/TAP スイッチは2つの機能から選択できます。デフォルト設定はプリセット6の選択です。また、このスイッチはタップテンポ機能にもアサインでき、そのオン/オフはIA1/SETUP と IA2/MUTE を同時に1秒ホールドします。

タップはMIDI Time Clock(MTC) または Function Switch 3(F3) と同期できます。F3はアナログテンポ入力しかないデバイス(エフェクター等)に使用します。また、MTC/F3を1 bar、2 bar用、または連続的に送るよう設定できます。TAP スイッチの機能がオンの時、6/TAP スイッチを押すと、このスイッチはMTCまたはF3レイトに変わります。この時、グローバルBPMはタップに応じて変動します。起動時のグローバルBPMは120です。

# 3 Song / Set (ソング / セット) モード

本機は99『ソング』にアクセスできます。6プリセットが1ソングとして構成されます。それらのプリセットは360あるプリセットから自由に選択できます。『セット』モードは40の『ソング』を組み合わせて作ります。本機は40種の『セット』に対応できます。

ソング/セットモード内で使用している際は、BANK アップ / ダウンスイッチでソング間を移動します。

## 3.1 Song (ソング) モード



- Line 1 and 2 - a ~ d ソング#の表示です。
- Line 1 - e ~ g ソングプリセット BPM です。
- Line 1 - i ~ x プリセットタイトル
- Line 2 - e ソングモードの表示です。
- Line 2 - f プリセットナンバー (1 ~ 6)
- Line 2 - h ~ x ループ、出力、ファンクションのステータス表示です。

1. BANK ▲またはBANK ▼スイッチで99ソングからスクロールします。
2. 1 - 6 のLEDがブルーに点滅し、LCDにソングタイトルが表示されます。
3. 1 - 6 のスイッチでプリセットを選択します。
4. 1 - 6 の内の選択したスイッチのLEDがブルーに点灯します。LCDはプリセットタイトルを2秒表示してソングタイトルへ変わります。

例：ソング3の2番目のプリセットを選択するには、BANK ▲またはBANK ▼でソング#3を選び、2スイッチを押します。

Global Preset（グローバルプリセット）はプリセット1～6と同じ機能を有しますが、全てのバンクにおいて共通した内容となります。

既に選択されているプリセットのスイッチを再び押すと、そのスイッチのLEDが消灯し、Global Presetに切り替わります。

このGlobal Presetを使用するかは、「4.6.13 Global Preset」の項目を参照してください。

### 3.2 Set (セット) モード



- Line 1 and 2 - a ~ d ソング#の表示です。
- Line 1 - e ~ g ソングプリセット BPM です。
- Line 1 - i ~ x プリセットタイトル
- Line 2 - e セットモードの表示です。
- Line 2 - f プリセットナンバー (1 ~ 6)
- Line 2 - h ~ x ループ、出力、ファンクションのステータス表示です。

1. BANK ▲またはBANK ▼スイッチで40ソングからスクロールします。
2. 1-6のLEDがブルーに点滅し、LCDにソングタイトルが表示されます。
3. 1-6のスイッチでプリセットを選択します。
4. 1-6の内の選択したスイッチのLEDがブルーに点灯します。  
LCDはプリセットタイトルを2秒表示してソングタイトルへ変わります。

例：ソング3の2番目のプリセットを選択するには、BANK ▲またはBANK ▼でソング#3を選び、2スイッチを押します。

Global Preset（グローバルプリセット）はプリセット1～6と同じ機能を有しますが、全てのバンクにおいて共通した内容となります。

既に選択されているプリセットのスイッチを再び押すと、そのスイッチのLEDが消灯し、Global Presetに切り替わります。

このGlobal Presetを使用するかは、「4.6.13 Global Preset」の項目を参照してください。

## 4 Setup (セッアップ) モード

SETUP モードに入るには、IA1/SETUP スイッチを 2 秒以上ホールドします。すると図のように LCD 表示が変わります。

```
  a b c d e f g h i j k l m n o p q r s t u v w x
1  B01 P1 [SETUP]
2  PRESS SWITCH1 - SWITCH6
```

- ORDER (1) スイッチを押し Order (オーダー) メニューに入ります。
- MIDI (2) スイッチを押し MIDI (ミディ) メニューに入ります。
- COPY (3) スイッチを押し Copy (コピー) メニューに入ります。
- TITLES (4) スイッチを押し Titles (タイトル) メニューに入ります。
- SONG/SET (5) スイッチを押し SongSet (ソングセット) メニューに入ります。
- UTILITY (6) スイッチを押し Utility (ユティリティ) メニューに入ります。
- IA2/MUTE スイッチを押し SETUP (セッアップ) モードから出ます。

### 4.1 ORDER (オーダー) メニュー

このサブメニューは、以下のループセティングが変更できます。

- エフェクト・ループの接続順序が変更できます。
- パラレル接続が作成できます。
- スピルオーバーが自在に設定できます。

本機は 2 つのミキサー機能を内蔵しています。これらのミキサーを使用してパラレル接続やスピルオーバーを設定します。

#### Note :

- これらのミキサーでパラレル接続やスピルオーバーが設定できます。
- Loop 1、Loop2、Volume ループ & 移動可能 Buffer は、パラレル接続やスピルオーバーに使用できません。
- ループ 8 & 9 のモノ / ステレオリターンに関しては、項目 4.6 をご参照ください。
- スピルオーバー機能は、リターン信号が選択されているプリセットから次のプリセットへの切り替え時に働きます。

```
  a b c d e f g h i j k l m n o p q r s t u v w x
1  B01 P1
2  -1-2-3-4-5-6-B-U-7-8-9-
```

- Line 1 - b、c & f エディットするバンクナンバーとプリセットです。
- Line 2 - a ~ w プリセットのループ構成の表示です。

|       |  |
|-------|--|
| 1 - 9 | Loop Number                              |
| U     | Volume Loop                              |
| B     | Movable Buffer (B3)                      |
| ≡ - ≡ | A loop for which Spill Over is specified |
| -     | Mono connection                          |
| =     | Stereo connection                        |

|                         |   |
|-------------------------|---|
| 1 & 2                   | バンク / プリセット # の確認は、これらのスイッチを押しホールドしてください。 |
| BANK ▼                  | スピルオーバー機能のオン / オフです。                      |
| BANK ▲                  | ドライ信号の平行接続オン / オフです。                      |
| 3 & 4                   | カーソルの移動                                   |
| 5 & 6                   | ループ # の移動                                 |
| ENTER/STORE (IA1/SETUP) | このメニュー内の保存                                |
| EXIT (IA2/MUTE)         | SETUP (セットアップ) メニューへ戻る。                   |

#### 4.1.1 エフェクトループの接続順を変更する。

SETUP モードに入るには、IA1/SETUP スイッチを 2 秒以上ホールドします。すると図のように LCD 表示が変わります。

変更前

```
B01 P1
-1-2-3-4-5-6-B-U-7-8-9-
```

1. 3 または 4 のスイッチで接続を変更したいループを選びます。

```
B01 P1
-1-2-3-4-5-6-B-U-7-8-9-
```

2. 5 または 6 のスイッチでループナンバーを移動します。

```
B01 P1
-1-2-3-4-6-5-B-U-7-8-9-
```

3. IA1/SETUP スイッチを押して変更を保存します。

## 4.1.2 パラレル接続

例：ループ 8、9 とドライ信号をパラレル接続する。

変更前

```
B01 P1
-1-2-3-4-5-6-B-U-7-8-9-
```

1. 3 または 4 のスイッチでパラレル接続するループへカーソルを動かし、BANK ▲スイッチを押します。

```
B01 P1
-1-2-3-4-5-6-B-U-7-8-9-▽
```

2. 3 または 4 のスイッチで動かすループを選びます。

```
B01 P1
-1-2-3-4-5-6-B-U-7-8-9-▽
```

3. 5 または 6 スイッチで図のようにループを移動します。

```
B01 P1
-1-2-3-4-5-6-B-U-7-8-9-▽
```

4. BANK ▲スイッチを押しドライ信号をミックスします。

```
B01 P1
-1-2-3-4-5-6-B-U-7-8-9-▽
```

5. IA1/SETUP スイッチを押して変更を保存します。

他の接続の場合も変更方法は同じです。

### 4.1.3 スピルオーバーの指定

例：ループ 9 にスピルオーバーを指定する。

変更前

```
B01 P1  
-1-2-3-4-5-6-B-U-7-8-9-
```

1. 3 または 4 のスイッチでスピルオーバーループへカーソルを動かし、BANK ▼スイッチを押します。

```
B01 P1  
-1-2-3-4-5-6-B-U-7-8-9-
```

2. IA1/SETUP スイッチを押して変更を保存します。

他の接続の場合も変更方法は同じです。

## 4.2 MIDI メニュー

MIDI メニューで MIDI 機能の設定を行います。

```
PRESET.MIDI GLOBAL.MIDI [MIDI]
```

- ・ 1 のスイッチを押し、プリセット MIDI セットアップをエディットします。
- ・ 2 のスイッチを押し、グローバル MIDI セットアップをエディットします。
- ・ IA2/MUTE スイッチを押し、MIDI メニューから出ます。

## 4.2.1 PRESET.MIDI (プリセット MIDI)

GLOBAL.MIDI (グローバル MIDI) メニューで下記の様なグローバルパラメーターを決定します。MIDI channel (MIDI チャンネル)：本機が受ける MIDI メッセージの受信チャンネル。IA スイッチにアサインする MIDI C.C (コントロールチェンジ)。エクスプレッションポート (XPDL) の MIDI CC メッセージ等。

| 1 or 2 Switch | BANK ▼ or ▲ Switch | 3 or 4 Switch  | 5 or 6 Switch   |  |
|---------------|--------------------|--|---|--|
|               | PC.1               | C (Channel)<br>⇕<br>M (MSB)<br>⇕<br>L (LSB)<br>⇕<br># (Number) | 01 to 16<br>000 to 127 or OFF<br>000 to 127 or OFF<br>001 to 128 or OFF |  |
|               | ⋮                  | :  | :   |  |
|               | PC.8               | C (Channel)<br>⇕<br>M (MSB)<br>⇕<br>L (LSB)<br>⇕<br># (Number) | 01 to 16<br>000 to 127 or OFF<br>000 to 127 or OFF<br>001 to 128 or OFF |  |
|               | ⋮                  |  |   |  |
|               | Select Preset      | CC.1   | C (Channel)<br>⇕<br># (Number)<br>⇕<br>V (Value)                        | 01 to 16<br>000 to 127 or OFF<br>000 to 127 or OFF |
|               |                    | ⋮  | :   | :  |
|               |                    | CC.8   | C (Channel)<br>⇕<br># (Number)<br>⇕<br>V (Value)                        | 01 to 16<br>000 to 127 or OFF<br>000 to 127 or OFF |
|               |                    | ⋮  |   |  |
|               |                    | XPDL   | SEL (Select)<br>⇕<br>C (Channel)<br>⇕<br># (Number)                     | Global or Preset<br>01 to 16<br>000 to 127 or OFF  |
|               |                    | ⋮  |   |  |
| XPDL          |                    | VM (Value Max)<br>⇕<br>Vm (Value Min)<br>⇕<br>VB (Value Begin) | 000 to 127<br>000 to 127<br>000 to 127, PDL or OFF                      |  |
| ⋮             |                    |  |   |  |
| BPM           |                    | SEL (Select)<br>⇕<br>BPM                                       | Global or Preset<br>40 to 209 or OFF                                    |  |



## MIDI プログラムチェンジ

a b c d e f g h i j k l m n o p q r s t u v w x

```
1 B01 P1          ※ PC.1 ※
2 C:01 M:OFF L:OFF #:001
```

- Line 1 - b & c プリセットのバンクナンバー (01 ~ 60) を表示します。
- Line 1 - e 変更されるプリセットナンバー 1 ~ 6 または グローバルプリセット 0 を表示します。
- Line 1 - v MIDI プログラムチェンジ (1 ~ 8) が表示されます。
- Line 2 - d & e MIDI プログラムチェンジのチャンネル (01-16) が表示されます。
- Line 2 - j ~ k MIDI プログラムチェンジ MSB (000-127 or OFF) が表示されます。
- Line 2 - o ~ q MIDI プログラムチェンジ LSB (000-127 or OFF) が表示されます。
- Line 2 - u ~ w MIDI プログラムチェンジナンバー (000-127 or OFF) が表示されます。 (001-128 or OFF)

- |                         |   |
|-------------------------|---|
| 1 & 2                   | バンク / プリセット # の変更&確認はこれらのスイッチを押しホールドしてください。 |
| BANK ▲ & ▼              | PC.1 ~ BPM メニューの移動を行います。                    |
| 3 & 4                   | カーソルの移動                                     |
| 5 & 6                   | 値の変更  |
| ENTER/STORE (IA1/SETUP) | 変更の保存を行います。                                 |
| EXIT (IA2/MUTE)         | MIDI メニューへ戻ります。                             |

## MIDI Control Change (MIDI コントロールチェンジ)

a b c d e f g h i j k l m n o p q r s t u v w x

```
1 B01 P1          ※ CC.1 ※
2 C:01 #:OFF U:000
```

- Line 1 - b & c プリセットのバンクナンバー (01 ~ 60) を表示します。
- Line 1 - e 変更されるプリセットナンバー 1 ~ 6 または グローバルプリセット 0 を表示します。
- Line 1 - v MIDI コントロールチェンジ (1 ~ 8) が表示されます。
- Line 2 - f & g MIDI コントロールチェンジのチャンネル (01-16) が表示されます。
- Line 2 - l ~ n MIDI コントロールチェンジ (000-127 or OFF) が表示されます。
- Line 2 - s ~ u MIDI コントロールチェンジバリュー (000-127 or OFF) が表示されます。

- |                         |   |
|-------------------------|---|
| 1 & 2                   | バンク / プリセット # の変更&確認はこれらのスイッチを押しホールドしてください。 |
| BANK ▲ & ▼              | PC.1 ~ BPM メニューの移動を行います。                    |
| 3 & 4                   | カーソルの移動                                     |
| 5 & 6                   | 値の変更  |
| ENTER/STORE (IA1/SETUP) | 変更の保存を行います。                                 |
| EXIT (IA2/MUTE)         | MIDI メニューへ戻ります。                             |

## XPDL in PRESET.MIDI (PRESET.MIDIでのエクスプレッションペダル設定)

```
 a b c d e f g h i j k l m n o p q r s t u v w x
1  B01 P1                « XPDL »
2  SEL:PST  C:01        #:OFF
```

- Line 1 - b & c プリセットのバンクナンバー (01 ~ 60) を表示します。
- Line 1 - e 変更されるプリセットナンバー 1 ~ 6 または グローバルプリセット 0 を表示します。
- Line 1 - v XPDL メニュー内ページであることを表示しています。
- Line 2 - g ~ i XPDL が Preset (PST/ プリセット) または Global (GLB/ グローバル) のいずれにあるかを表示します。PST の場合は値を変更できます。
- Line 2 - n & o XPDL チャンネル (01-16) を表示します。
- Line 2 - t ~ v XPDL ナンバー (000-127 or OFF) を表示します。

```
 a b c d e f g h i j k l m n o p q r s t u v w x
1  B01 P1                « XPDL »
2  UM:127  Um:000      UB:OFF
```

- Line 2 - e ~ g 最も高い XPDL バリューを表します。
- Line 2 - m ~ o 最も低い XPDL バリューを表します。
- Line 2 - u ~ w プリセットが選択された際の XPDL 最初のバリューを表します。

- |                         |   |
|-------------------------|---|
| 1 & 2                   | バンク / プリセット # の変更 & 確認はこれらのスイッチを押しホールドしてください。 |
| BANK ▲ & ▼              | PC.1 ~ BPM メニューの移動を行います。                      |
| 3 & 4                   | カーソルの移動                                       |
| 5 & 6                   | 値の変更  |
| ENTER/STORE (IA1/SETUP) | 変更の保存を行います。                                   |
| EXIT (IA2/MUTE)         | MIDI メニューへ戻ります。                               |

## BPM in PRESET.MIDI (PRESET.MIDIでのBPM設定)

```
 a b c d e f g h i j k l m n o p q r s t u v w x
1  B01 P1                « BPM »
2  SEL:PST  BPM:120
```

- Line 1 - b & c バンクナンバー (01 to 60) を表示します。
- Line 1 - e プリセットナンバー (1 ~ 6 または 0 = Global Preset) を表示します。
- Line 1 - v BPM メニューにいる事を表示します。
- Line 2 - h ~ j BPM 設定が Preset (PST/ プリセット) または Global (GLB/ グローバル) のいずれにあるかを表示します。PST の場合は値を変更できます。
- Line 2 - r ~ t 現プリセットの BPM を表示します。

- |                         |   |
|-------------------------|---|
| 1 & 2                   | バンク / プリセット # の変更 & 確認はこれらのスイッチを押しホールドしてください。 |
| BANK ▲ & ▼              | PC.1 ~ BPM メニューの移動を行います。                      |
| 3 & 4                   | カーソルの移動                                       |
| 5 & 6                   | 値の変更  |
| ENTER/STORE (IA1/SETUP) | 変更の保存を行います。                                   |
| EXIT (IA2/MUTE)         | MIDI メニューへ戻ります。                               |

## 4.2.2 GLOBAL.MIDI (グローバル MIDI)

GLOBAL.MIDI メニューは、MIDI 受信、IA にアサインする MIDI CC、エクスプレッション MIDI CC などの MIDI のグローバル設定を行います。

| BANK ▼ or ▲ Switch | 3 or 4 Switch             | 5 or 6 Switch     |
|--------------------|---------------------------|-------------------|
| CC.L1              | C (Channel)               | 1 to 16           |
| ⇕                  | ↓                         |                   |
| ⋮                  | # (Number)                | 000 to 127 or OFF |
| ⇕                  | ↓                         |                   |
| CC.MT              | VN (Value On)             | 000 to 127 or OFF |
| ⇕                  | ↓                         |                   |
| XPDL               | VF (Value Off)            | 000 to 127 or OFF |
| ⇕                  | :                         | :                 |
| OTHERS             | C (Channel)               | 1 to 16           |
|                    | ↓                         |                   |
|                    | # (Number)                | 000 to 127 or OFF |
|                    | ↓                         |                   |
|                    | VN (Value On)             | 000 to 127 or OFF |
|                    | ↓                         |                   |
|                    | VF (Value Off)            | 000 to 127 or OFF |
|                    | C (Channel)               | 1 to 16           |
|                    | ↓                         |                   |
|                    | # (Number)                | 000 to 127 or OFF |
|                    | ↓                         |                   |
|                    | VM (Value Max)            | 000 to 127        |
|                    | ↓                         |                   |
|                    | Vm (Value Min)            | 000 to 127        |
|                    | RECV.CH (RECEIVE CHANNEL) | 01 to 16 or --    |
|                    | ↓                         |                   |
|                    | OUT/THRU                  | OUT or THRU       |







### 4.3.3 SONG COPY (ソングコピー)

このサブメニューでは、ソングを他のソングロケーションへのコピーが可能です。ソングが構成されているプリセットとそのロケーションがコピーされます。

```
  a b c d e f g h i j k l m n o p q r s t u v w x
1  [COPY]
2  SONG 01 TO SONG 01
```

- Line 2 - h & i コピーするソング (01 to 99) の表示です。
- Line 2 - u & v コピー先のロケーション表示です。

- 1 & 2 ホールドしてコピーするソングを移動します。
- 3 & 4 ホールドしてコピー先を指定します。
- ENTER/STORE (IA1/SETUP) 変更の保存を行います。
- EXIT (IA2/MUTE) COPYメニューへ戻ります。

### 4.3.4 SET COPY (セットコピー)

このサブメニューでは、セットを他のロケーションへのコピーが可能です。全セット (40 ソング) がコピーされます。

```
  a b c d e f g h i j k l m n o p q r s t u v w x
1  [COPY]
2  SET 01 TO SET 01
```

- Line 2 - h & i コピーするセット (01 to 40) の表示です。
- Line 2 - t & u コピー先のロケーション表示です。

- 1 & 2 ホールドしてコピーするセットを移動します。
- 3 & 4 ホールドしてコピー先を指定します。
- ENTER/STORE (IA1/SETUP) 変更の保存を行います。
- EXIT (IA2/MUTE) COPYメニューへ戻ります。





## 4.4.2 SONG.TITLES (ソングタイトル)

このサブメニューでは 99 の各ソングタイトルが変更できます。

```
  a b c d e f g h i j k l m n o p q r s t u v w x
1  SONG01                               Song 01
2  _!"#$%&'()*+,-./01234567
```

- Line 1 - e & f 変更するソングが表示されます。
- Line 1 - i ~ x ソングのタイトルが表示されます。
- Line 2 - a ~ x 使用できる文字が表示されます。

- 1 & 2 ホールドしてこれから変更するタイトルを表示します。
- BANK ▲ & ▼ 両スイッチをホールドしてカーソルを動かします。
- 3 & 4 文字を選択します。
- 5 & 6 文字を選択します。

```
  !"#$%&'()*+,-./01234567
89:;<=>?@ABCDEFGHIJKLMNO
PQRSTUVWXYZ[^\_`abcdefg
hijklmnopqrstuvwxyz{|}
```

- ENTER/STORE (IA1/SETUP) 変更を保存します。
- EXIT (IA2/MUTE) TITLES メニューへ戻ります。

## 4.5 SONG/SET Menu (ソング / セットメニュー)

Song/Set メニューでは、プリセットをカスタムバンク内でソングとして構成できます。複数のソングをバンク内でセットとして構成することもできます。



- ・ 1 を押し SONG の構成やエディットが可能です。
- ・ 2 を押し SET の構成やエディットが可能です。
- ・ IA2/MUTE を押しして SONG/SET メニューへ戻ります。

### 4.5.1 SONG.EDIT (ソング エディット)

このサブメニューでは、プリセットのカスタムバンクからソングが作れます。本機は 99 ソングが保存できます。



- ・ Line 1 - b & c ソングナンバー (01 to 99) を表示します。
- ・ Line 1 - f 構成やエディットを行うソング中のプリセットが表示されます。
- ・ Line 1 - n ~ p ソングプリセットの BPM (40-209、PST または GLB) を表示します。  
PST : プリセット BPM  
GLB : グローバル BPM
- ・ Line 2 - t & u オリジナルプリセットの含まれているバンク (01 ~ 72) ナンバーを表示します
- ・ Line 2 - x (ソング中の) バンクのプリセットナンバーを表示します。
- ・ Line 2 - i プリセットタイトルを表示します

- 1 & 2 ホールドしてソング / プリセットナンバーをスクロールします。
- 3 & 4 ホールドしてソング中のプリセット BPM をスクロールします。
- 5 & 6 ホールドしてバンク / プリセットナンバーをスクロールします。
- ENTER/STORE (IA1/SETUP) 変更を保存します。
- EXIT (IA2/MUTE) SONG/SET メニューへ戻ります。

## 4.5.2 SET.EDIT (セット エディット)

このサブメニューではセットを構成するためにバンク内でソングを作ります。本機は40セットが保存でき、Operating (オペレーション) モードから SET01 - SET40 がアクセスできます。

```
  a b c d e f g h i j k l m n o p q r s t u v w x  
1  SET01  SONG01  =  SONG01  
2  S.TITLE:           Song 01
```

- Line 1 - d & e 制作 / エディットするセットナンバー (01 to 40) が表示されます。
- Line 1 - l & m ソングナンバー (01 to 40) が表示されます。
- Line 1 - w & x オリジナルソングナンバー (01 to 99) が表示されます。
- Line 2 - i ~ x ソングタイトルが表示されます。

- 1 & 2 ホールドしてソング / プリセットナンバーをスクロールします。
- 3 & 4 ホールドしてソングナンバー (01 to 40) をスクロールします。
- 5 & 6 オリジナルソングナンバー (01 to 99) が表示されます。
- ENTER/STORE (IA1/SETUP) 変更を保存します。
- EXIT (IA2/MUTE) SONG/SET メニューへ戻ります。

## 4.6 UTILITY Menu (ユティリティーメニュー)

ユーティリティーメニューからクリックレス、ミュートポジション、マックスインスタントアクセスなど、4ファンクションスイッチの動作をセレクトします。サブメニューではデータのダンプ/ロードやデフォルトセッティングへアクセスできます。

| 1 or 2 Switch      | 3 or 4 Switch                   |
|--------------------|---------------------------------|
| OPERATING MODE     | PRESET, SONG or SET01 to SET40  |
| ⇕                  |                                 |
| CLICK-LESS         | OFF, I/O BF CHANGE or ALWAYS ON |
| ⇕                  |                                 |
| MUTE POSITION      | VOL.LOOP, OUTPUT or NO ASSIGN   |
| ⇕                  |                                 |
| MAX BANK NUMBER    | 1 to 60                         |
| ⇕                  |                                 |
| DUPLICATED PC SEND | ON or OFF                       |
| ⇕                  |                                 |
| TEMPO SYNC WITH    | OFF, MTC, F3 or MTC+F3          |
| ⇕                  |                                 |
| TEMPO SYNC TIME    | 1 BAR, 2 BARS or CONTINUE       |
| ⇕                  |                                 |
| XPDL RATE          | 1ms to 50ms                     |
| ⇕                  |                                 |
| FUNC. SWITCH1 (F1) | LATCHED or MOMENTARY            |
| ⇕                  |                                 |
| FUNC. SWITCH2 (F2) | LATCHED or MOMENTARY            |
| ⇕                  |                                 |
| LOOP8 RETURN       | MONO or STEREO                  |
| ⇕                  |                                 |
| LOOP9 RETURN       | MONO or STEREO                  |
| ⇕                  |                                 |
| HOLDING "IA2/MUTE" | MUTE or IA2                     |
| ⇕                  |                                 |
| GLOBAL PRESET      | ENABLE or DISABLE               |
| ⇕                  |                                 |
| MUTE -> LOOP ON    | NO ASSIGN or LOOP1 to LOOP9     |
| ⇕                  |                                 |
| MIDI SYSEX DATA    |                                 |
| ⇕                  |                                 |
| FACTORY RESET      | OFF to UTILITY                  |

## 4.6.1 OPERATING MODE (オペレーションモード)

このサブメニューでオペレーションモードを決定します。

```
  a b c d e f g h i j k l m n o p q r s t u v w x
1  [UTILITY]
2  OPERATING MODE:  PRESET
```

・ Line 2 - s ~ x オペレーションモード (PRESET、SONG、SET01~SET40) を表示します。

|                         |                         |
|-------------------------|-------------------------|
| 1 & 2                   | ユーティリティーメニューのページをめくります。 |
| 3 & 4                   | オペレーションモードをスクロールします。    |
| ENTER/STORE (IA1/SETUP) | モードを保存します。              |
| EXIT (IA2/MUTE)         | メニューへ戻ります。              |

## 4.6.2 CLICK-LESS (クリックレス)

クリックレスコントロールは切り替え時のポップノイズを減少します。サブメニューでこの機能を選択します。

```
  a b c d e f g h i j k l m n o p q r s t u v w x
1  [UTILITY]
2  CLICK-LESS:      OFF
```

・ Line 2 - v ~ x クリックレスのステータス (OFF、I/O BF CHANGE または ALWAYS ON) を表示します。  
・ OFF クリックレス機能を使用しない。  
・ I/O BF CHANGE 入出力バッファが切り替えられる時に動作するクリックレス機能。  
・ ALWAYS ON プリセットまたは IA が切り替えられる時に動作するクリックレス機能。

|                         |                         |
|-------------------------|-------------------------|
| 1 & 2                   | ユーティリティーメニューのページをめくります。 |
| 3 & 4                   | クリックレスコントロールの切り替えます。    |
| ENTER/STORE (IA1/SETUP) | モードを保存します。              |
| EXIT (IA2/MUTE)         | メニューへ戻ります。              |

### 4.6.3 MUTE POSITION (ミュート ポジション)

このサブメニューで、チューニングする際のミュートポジションを決定します。  
ブロックダイアグラムをご参照ください。

```
  a b c d e f g h i j k l m n o p q r s t u v w x  
1  [UTILITY]  
2  MUTE POSITION: VOL.LOOP
```

・ Line 2 - o ~ x MUTE (ミュート) ポジション (VOL.LOOP、OUTPUT または NO ASSIGN) を表示します。

|                         |  |
|-------------------------|--|
| 1 & 2                   | ユーティリティーメニューのページをめくります。                            |
| 3 & 4                   | ミュートポジション (VOL.LOOP、OUTPUT または NO ASSIGN) を切り替えます。 |
| ENTER/STORE (IA1/SETUP) | モードを保存します。   |
| EXIT (IA2/MUTE)         | UTILITY メニューへ戻ります。                                 |

### 4.6.4 MAX BANK NUMBER (最大バンクナンバー)

このメニューはプリセットモードでの最大バンクナンバーを決定します。

```
  a b c d e f g h i j k l m n o p q r s t u v w x  
1  [UTILITY]  
2  MAX BANK NUMBER: 60
```

・ Line 2 - w ~ x 最大バンクナンバーを表示します。(01 to 60)

|                         |                         |
|-------------------------|-------------------------|
| 1 & 2                   | ユーティリティーメニューのページをめくります。 |
| 3 & 4                   | 最大バンクナンバーの設定。           |
| ENTER/STORE (IA1/SETUP) | 設定を保存します。               |
| EXIT (IA2/MUTE)         | UTILITY メニューへ戻ります。      |

#### 4.6.5 DUPLICATED PC SEND (PC 再送信)

MIDI PC (プログラム チェンジ) ナンバーが前回の送信と同一の場合の再送信設定です。

```
  a b c d e f g h i j k l m n o p q r s t u v w x
1          [UTILITY]
2  DUPLICATED PC SEND:  ON
```

・ Line 2 - v ~ x PC 再送信ステータス (ON または OFF) を表示します。

1 & 2 ユーティリティーメニューのページをめくります。  
3 & 4 DUPLICATED PC SEND (PC 再送信) の (ON または OFF) を表示します。  
ENTER/STORE (IA1/SETUP) 設定を保存します。  
EXIT (IA2/MUTE) UTILITY メニューへ戻ります。

#### 4.6.6 TEMPO SYNC WITH (テンポ 同期)

TEMPO 信号の送り先をこのサブメニューで決定します。

```
  a b c d e f g h i j k l m n o p q r s t u v w x
1          [UTILITY]
2  TEMPO SYNC WITH:  OFF
```

・ Line 2 - q ~ x TEMPO SYNC WITH のバリュー (OFF、MTC、F3 または MTC+F3) を表示します。  
MTC: MIDI TIME CLOCK、 F3:FUNCTION SWITCH3

1 & 2 ユーティリティーメニューのページをめくります。  
3 & 4 TEMPO SYNC WITH バリューを選びます。  
ENTER/STORE (IA1/SETUP) 設定を保存します。  
EXIT (IA2/MUTE) UTILITY メニューへ戻ります。

#### 4.6.7 TEMPO SYNC TIME (テンポ同期タイム)

TEMPO 信号の送り先をこのサブメニューで決定します。

```
  a b c d e f g h i j k l m n o p q r s t u v w x  
1      [UTILITY]  
2 TEMPO SYNC TIME:  1 BAR
```

・ Line 2 - q ~ x TEMPO SYNC TIME バリユー value (1 BAR、2 BARS または CONTINUE) を表示します。

|                         |                            |
|-------------------------|----------------------------|
| 1 & 2                   | ユーティリティーメニューのページをめくります。    |
| 3 & 4                   | TEMPO SYNC TIME バリユーを選びます。 |
| ENTER/STORE (IA1/SETUP) | 設定を保存します。                  |
| EXIT (IA2/MUTE)         | UTILITY メニューへ戻ります。         |

#### 4.6.8 XPDL RATE (エクスプレッション レイト)

The XPDL Rate (エクスプレッション レイト) パラメーターは、ペダルポジションを読み取り MIDI CC メッセージとして送る値 (レイト) を選びます。この値は 1 ~ 50msec で調整できます。この値が低いほど早く送信されますが、受けるデバイスの性能によるため、早すぎると受信側でエラーが起こる可能性があります。

```
  a b c d e f g h i j k l m n o p q r s t u v w x  
1      [UTILITY]  
2 XPDL RATE:      10 ms
```

・ Line 2 - t ~ u XPDL RATE バリユー (01-50 m sec) を表示します。

|                         |                         |
|-------------------------|-------------------------|
| 1 & 2                   | ユーティリティーメニューのページをめくります。 |
| 3 & 4                   | XPDL RATE バリユーを選びます。    |
| ENTER/STORE (IA1/SETUP) | 設定を保存します。               |
| EXIT (IA2/MUTE)         | UTILITY メニューへ戻ります。      |



## 4.6.9 FUNC. SWITCH 1 - 4 (ファンクションスイッチ 1 - 4)

スイッチ FS1 ~ FS4 は、アンプのチャンネル スイッチング等に用いられます。これらはラッチとモメンタリーの両スイッチングに対応しています。サブメニューでスイッチタイプは指定できます。

```
  a b c d e f g h i j k l m n o p q r s t u v w x
1  [UTILITY]
2  FUNC. SWITCH1:  LATCHED
```

- ・ Line 2 - m エディットするスイッチを表示します。
- ・ Line 2 - o ~ x LATCHED (ラッチ) または MOMENTARY (モメンタリー) を表示します。

1 & 2 ユーティリティーメニューのページをめくります。  
3 & 4 LATCHED または MOMENTARY を選びます。  
ENTER/STORE (IA1/SETUP) 設定を保存します。  
EXIT (IA2/MUTE) UTILITY メニューへ戻ります。

## 4.6.10 LOOP 8/9 RETURN (ループ 8/9 リターン)

ループ 8 & 9 のモノまたはステレオリターンをこのサブメニューで決定します。

```
  a b c d e f g h i j k l m n o p q r s t u v w x
1  [UTILITY]
2  LOOP8 RETURN:  MONO
```

- ・ Line 2 - e LOOP8 または LOOP9 を表示します。
- ・ Line 2 - s ~ x 選んだループの MONO または STEREO を表示します。

1 & 2 ユーティリティーメニューのページをめくります。  
3 & 4 MONO または STEREO を選びます。  
ENTER/STORE (IA1/SETUP) 設定を保存します。  
EXIT (IA2/MUTE) UTILITY メニューへ戻ります。

#### 4.6.11 LOOP 9 SEND.R SPLIT (ループ 9 センド、スプリット)

このサブメニューで SND9L 信号の SND9R への出力オン / オフを決定します。

```
  a b c d e f g h i j k l m n o p q r s t u v w x
1      [UTILITY]
2 LOOP9 SEND.R SPLIT:  OFF
```

・ Line 2 - v ~ x LOOP9 の SEND.R から LOOP9 SEND.L への出力オン / オフを表示します。

1 & 2 ユーティリティーメニューのページをめくります。  
3 & 4 スイッチ / トグルの ON または OFF を選びます。  
ENTER/STORE (IA1/SETUP) 設定を保存します。  
EXIT (IA2/MUTE) UTILITY メニューへ戻ります。

note :  
ループ 9 にステレオ IN/OUT のエフェクターを接続する場合は、このメニューを ON にしてください。  
このループに Mono IN/Stereo OUT または Mono IN/OUT のエフェクターを接続する場合は OFF を選択します。

#### 4.6.12 HOLDING 'IA2/MUTE' SWITCH (IA2/MUTE スイッチのホールド)

IA2 モードに入るか、または MUTE 機能として使うかをこのサブメニューで決めます。Preset (プリセット) モード中で、IA2/MUTE スイッチを 1 秒ホールドして行います。

```
  a b c d e f g h i j k l m n o p q r s t u v w x
1      [UTILITY]
2 HOLDING "IA2/MUTE": MUTE
```

・ Line 2 - u ~ x MUTE または IA2 を表示します。

**MUTE (ミュート)** : IA2/MUTE スイッチを 1 秒ホールドすると MUTE 機能を選び、このスイッチを押すと IA2 モードに入ります。

**IA2 (インスタントアクセス 2)** : IA2/MUTE スイッチを 1 秒ホールドすると IA2 モードに入り、このスイッチを押すと MUTE 機能を選びます。

1 & 2 ユーティリティーメニューのページをめくります。  
3 & 4 スイッチ / トグルの MUTE または IA2 を選びます。  
ENTER/STORE (IA1/SETUP) 設定を保存します。  
EXIT (IA2/MUTE) UTILITY メニューへ戻ります。

### 4.6.13 GLOBAL PRESET (グローバル プリセット)

このサブメニューで Global Preset (グローバル プリセット) を使用するかを決定します。

```
  a b c d e f g h i j k l m n o p q r s t u v w x
1  [UTILITY]
2  GLOBAL PRESET:  ENABLE
```

・ Line 2 - r ~ x    ENABLE (使用する) または DISABLE (使用しない) を表示します。

1 & 2                    ユーティリティーメニューのページをめくります。  
3 & 4                    スイッチ / トグルの ENABLE または DISABLE を選びます。  
ENTER/STORE (IA1/SETUP) 設定を保存します。  
EXIT (IA2/MUTE)        UTILITY メニューへ戻ります。

### 4.6.14 MUTE -> LOOP ON (ミュート→ループオン)

ミュート機能使用中にオンにするループを指定するサブメニューです。この機能は、Eventide H9 のようにチューニング機能を備えたエフェクターのループをオンにする場合に役立ちます。

```
  a b c d e f g h i j k l m n o p q r s t u v w x
1  [UTILITY]
2  MUTE → LOOP ON: NO ASSIGN
```

・ Line 2 - p ~ x    NO ASSIGN または LOOP1 ~ LOOP9 を表示します。

1 & 2                    ユーティリティーメニューのページをめくります。  
3 & 4                    スイッチ / トグルの ASSIGN または LOOP1 ~ LOOP9 を選びます。  
ENTER/STORE (IA1/SETUP) 設定を保存します。  
EXIT (IA2/MUTE)        UTILITY メニューへ戻ります。

#### 4.6.15 MIDI SYSEX DATA (MIDI システムエクスクルーシブ データ)

本機のユーザーデータをコンピューターや他の EFX MK-V へ MIDI OUT/THRU ジャック経由してダンプ (送信) することができます。このユーザーデータは MIDI システムエクスクルーシブメッセージです。また、このサブメニューでは、コンピューターや他の EFX MK-V からのデータを MIDI IN で受けることができます。

```
  a b c d e f g h i j k l m n o p q r s t u v w x
1  [UTILITY]
2  MIDI SYX DATA  DUMP/LOAD
```

1 & 2 ユーティリティーメニューのページをめくります。  
ENTER/STORE (IA1/SETUP) データダンプを開始します。  
EXIT (IA2/MUTE) UTILITY メニューへ戻ります。

note :  
本機を PC につなぐ場合は、Roland UM-ONE、M-Audio USB UNO 1x1 の使用を推奨します。(MIDI IN/OUT を備えたオーディオインターフェース)  
SYX ファイルサイズは 70,656 bytes です。

#### 4.6.16 FACTORY RESET (ファクトリー リセット)

本機内の EEPROM メモリーに保存されているユーザーデータの消去は、このサブメニューで行います。

```
  a b c d e f g h i j k l m n o p q r s t u v w x
1  [UTILITY]
2  FACTORY RESET:  OFF
```

・ Line 2 - v ~ x OFF、ALL DATA、PRESET、SONG、SET、GLB.MIDI または UTILITY を表示します。

1 & 2 ユーティリティーメニューのページをめくります。  
3 & 4 Factory Reset (ファクトリー リセット) エリアから下記のいずれかを選びます。  
- ALL DATA → All memory (全メモリー)  
- PRESET → Preset Combination (プリセットコンビネーション)、  
Order (オーダー=接続順)、Preset Title (プリセットタイトル)、  
Preset.MIDI Memory (プリセット MIDI メモリー)  
- SONG → Song (ソング)、Song Title Memory (ソングタイトルメモリー)  
- SET → Set Memory (セットメモリー)  
- GLB.MIDI → Global MIDI Memory (グローバル MIDI メモリー)  
- UTILITY → Utility Memory (ユティリティーメモリ)  
ENTER/STORE (IA1/SETUP) 設定を保存します。  
EXIT (IA2/MUTE) UTILITY メニューへ戻ります。

## 5 Cables (ケーブル)

### 5.1 XPDL

#### XPDL & Volume Pedal (XPDL ↔ ボリューム ペダル)

図のような TRS ~ 2 モノ 1/4" ケーブルが必要です。

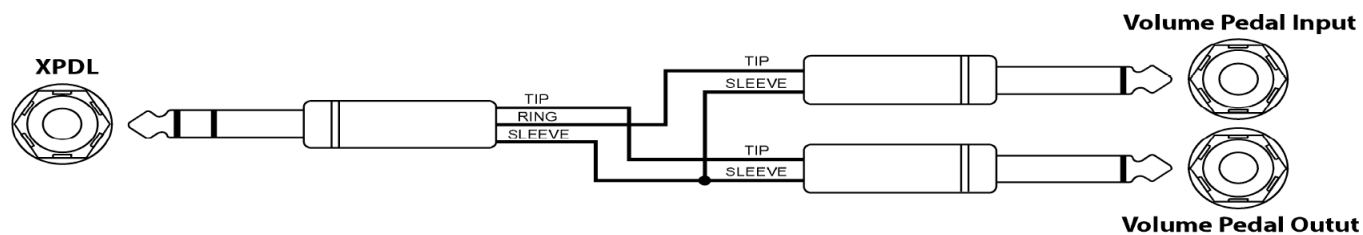

#### XPDL & Expression Pedal (XPDL ↔ エクスプレッション ペダル)

TRS ~ ステレオ (TRS) 1/4" ケーブルが必要です。

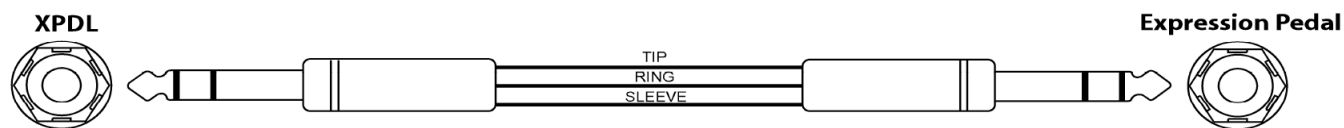

#### XPDL & External Tap-Tempo Switch and LED (XPDL ↔ タップ w/LED)

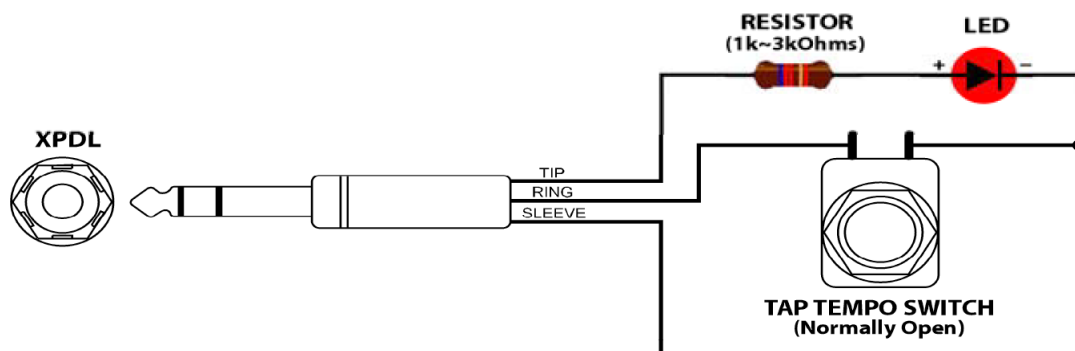

note :  
TRS ケーブルは本機を電源を入れる前に接続してください。

## 5.2 Functions Switches (ファンクションスイッチ用)

図のような TRS ~ 2 モノ 1/4" ケーブルが必要です。

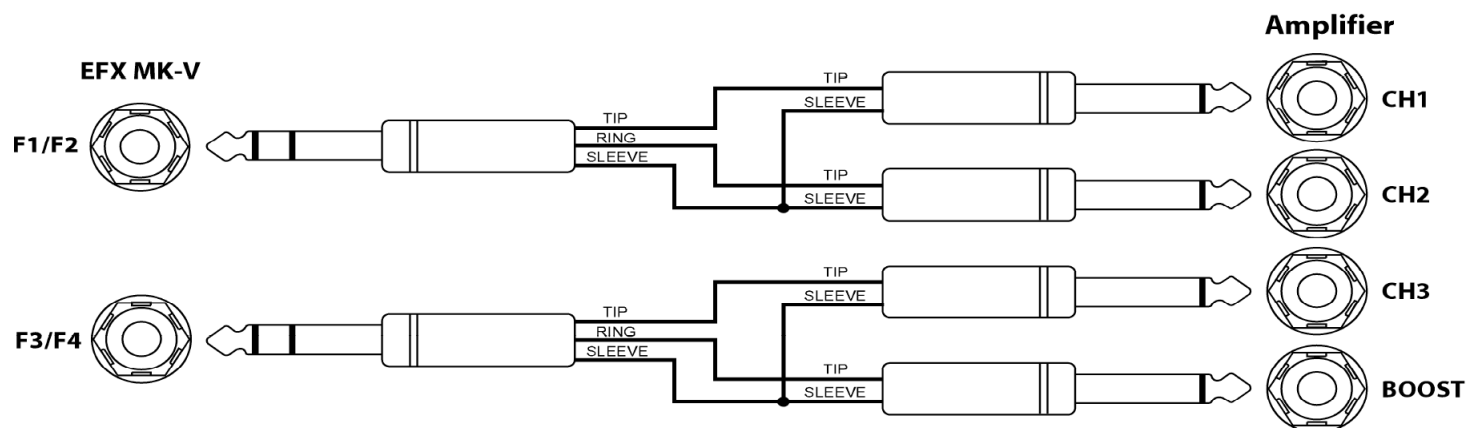

## 6 MIDI IN スペック

### 6.1 MIDI Preset Changes (MIDI プリセット チェンジ)

プリセットへのアクセスは、MIDI PC (program change) を使用して行います。  
プリセット番号は、MIDI 経由で順番に番号付けられています。

| PRESET MODE |                      | SONG MODE   |                       | SET MODE    |                       |
|-------------|----------------------|-------------|-----------------------|-------------|-----------------------|
|             | <b>CC#:0 VALUE:0</b> |             | <b>CC#:0 VALUE:0</b>  |             | <b>CC#:0 VALUE:0</b>  |
| BANK01 - P1 | PC # 001             | SONG01 - P1 | PC # 001              | SONG01 - P1 | PC # 001              |
| BANK01 - P1 | PC # 002             | SONG01 - P2 | PC # 002              | SONG01 - P2 | PC # 002              |
| BANK01 - P1 | PC # 003             | SONG01 - P3 | PC # 003              | SONG01 - P3 | PC # 003              |
| BANK01 - P1 | PC # 004             | SONG01 - P4 | PC # 004              | SONG01 - P4 | PC # 004              |
| ...         | ...                  | SONG01 - P5 | PC # 005              | SONG01 - P5 | PC # 005              |
| BANK22 - P1 | PC # 127             | SONG01 - P6 | PC # 006              | SONG01 - P6 | PC # 006              |
| BANK22 - P2 | PC # 128             |             |                       |             |                       |
|             | <b>CC#:0 VALUE:1</b> |             | <b>CC#:0 VALUE:1</b>  |             | <b>CC#:0 VALUE:1</b>  |
| BANK22 - P3 | PC # 001             | SONG02 - P1 | PC # 001              | SONG02 - P1 | PC # 001              |
| BANK22 - P4 | PC # 002             | SONG02 - P2 | PC # 002              | SONG02 - P2 | PC # 002              |
| ...         | ...                  | SONG02 - P3 | PC # 003              | SONG02 - P3 | PC # 003              |
| BANK43 - P3 | PC # 127             | SONG02 - P4 | PC # 004              | SONG02 - P4 | PC # 004              |
| BANK43 - P4 | PC # 128             | ...         | ...                   | ...         | ...                   |
|             | <b>CC#:0 VALUE:2</b> |             | <b>CC#:0 VALUE:98</b> |             | <b>CC#:0 VALUE:39</b> |
| BANK43 - P5 | PC # 000             | SONG99 - P1 | PC # 001              | SONG40 - P1 | PC # 001              |
| BANK43 - P6 | PC # 001             | SONG99 - P2 | PC # 002              | SONG40 - P2 | PC # 002              |
| ...         | ...                  | SONG99 - P3 | PC # 003              | SONG40 - P3 | PC # 003              |
| BANK60 - P5 | PC # 103             | SONG99 - P4 | PC # 004              | SONG40 - P4 | PC # 004              |
| BANK60 - P6 | PC # 104             | SONG99 - P5 | PC # 005              | SONG40 - P5 | PC # 005              |
|             |                      | SONG99 - P6 | PC # 006              | SONG40 - P6 | PC # 006              |

note :  
MIDI CC# は MIDI BANK SELECT MSB メッセージです。

### 6.2 Individual Loop Controls (ループ コントロール)

各 Loops、outputs、Function switch (ファンクションスイッチ) は MIDI CC (コントロールメッセージ) でコントロールできます。

| CC #  | VALUE RANGE                 | CC #         | VALUE RANGE             |
|-------|-----------------------------|--------------|-------------------------|
| LOOP1 | 48 OFF(000-063) ON(064-127) | VOL. LOOP    | 57 OFF(0-63) ON(64-127) |
| LOOP2 | 49 OFF(0-63) ON(64-127)     |              |                         |
| LOOP3 | 50 OFF(0-63) ON(64-127)     | FUNC.SWITCH1 | 58 OFF(0-63) ON(64-127) |
| LOOP4 | 51 OFF(0-63) ON(64-127)     | FUNC.SWITCH2 | 59 OFF(0-63) ON(64-127) |
| LOOP5 | 52 OFF(0-63) ON(64-127)     | FUNC.SWITCH3 | 60 OFF(0-63) ON(64-127) |
| LOOP6 | 53 OFF(0-63) ON(64-127)     | FUNC.SWITCH4 | 61 OFF(0-63) ON(64-127) |
| LOOP7 | 54 OFF(0-63) ON(64-127)     |              |                         |
| LOOP8 | 55 OFF(0-63) ON(64-127)     | OUT-L        | 62 OFF(0-63) ON(64-127) |
| LOOP9 | 56 OFF(0-63) ON(64-127)     | OUT-R        | 63 OFF(0-63) ON(64-127) |

# 7 接続例

## Basic Mono Connection ベーシックなモノラル接続

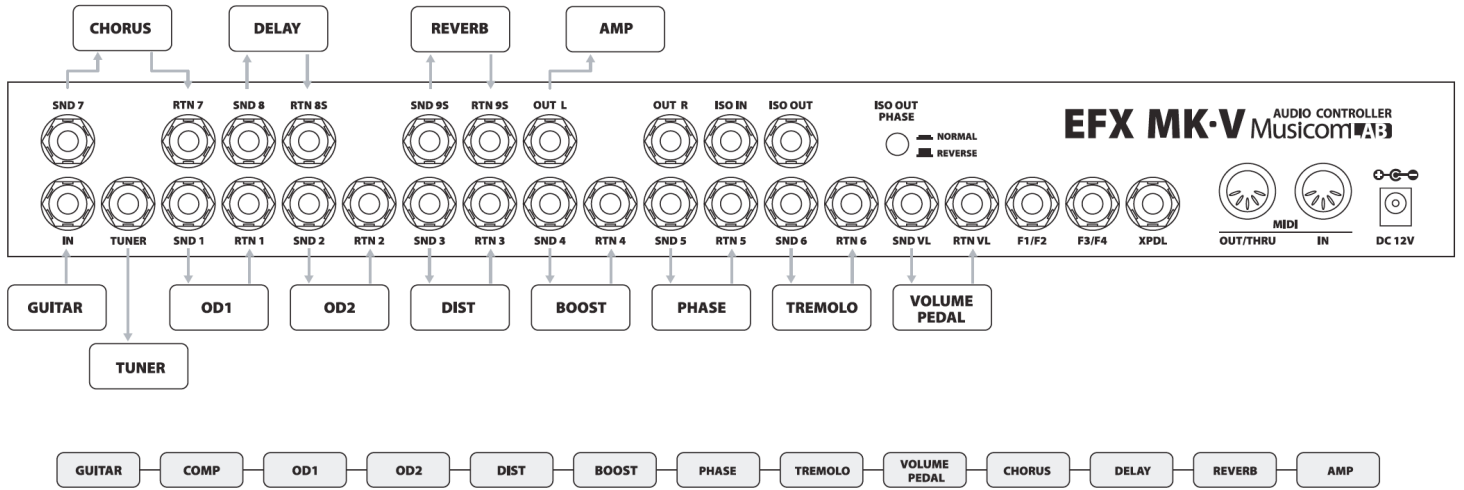

## Mono Connection for 2 Amps モノラル接続 w/2 アンプ

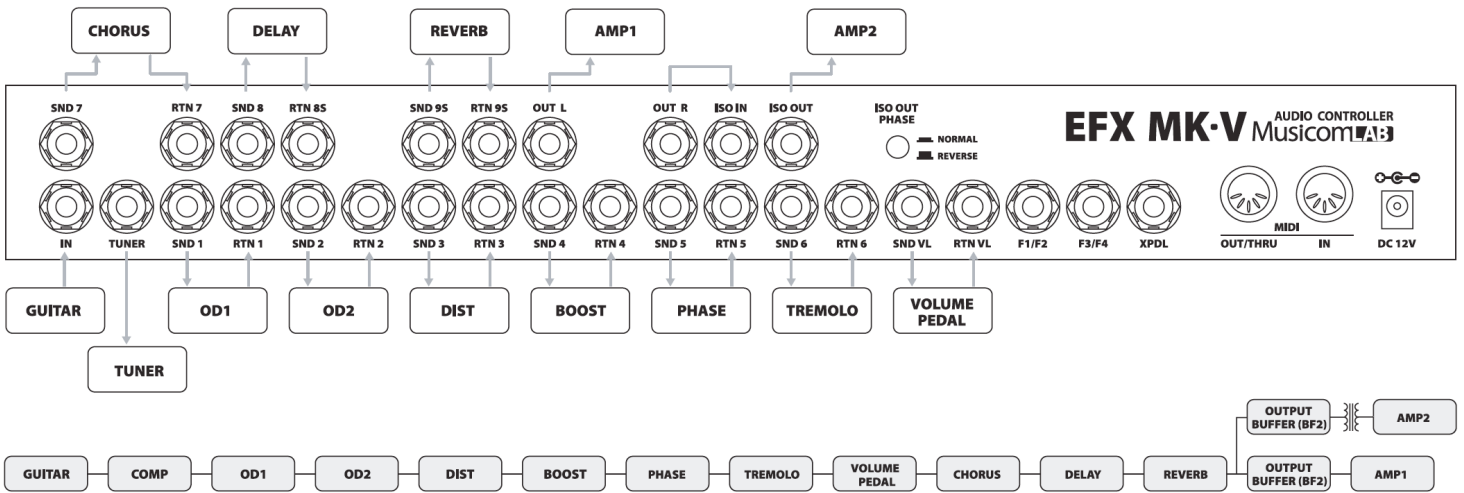



Mono Connection for 4CM 4CM を用いたモノラル接続

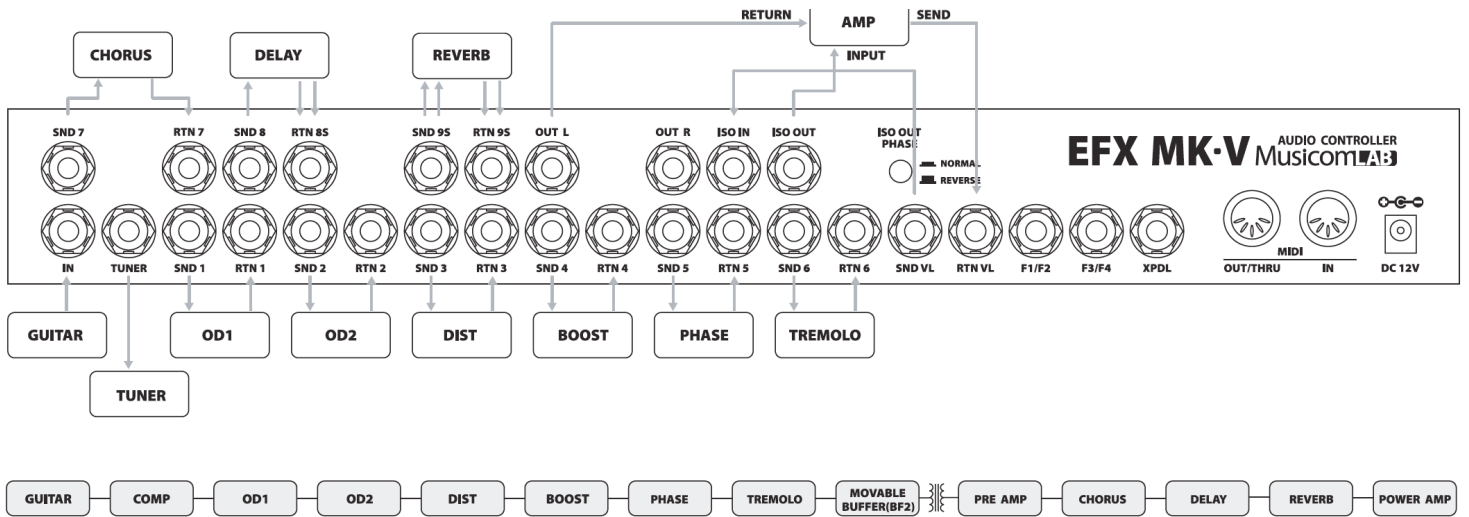

Basic Stereo Connection ベーシックなステレオ接続

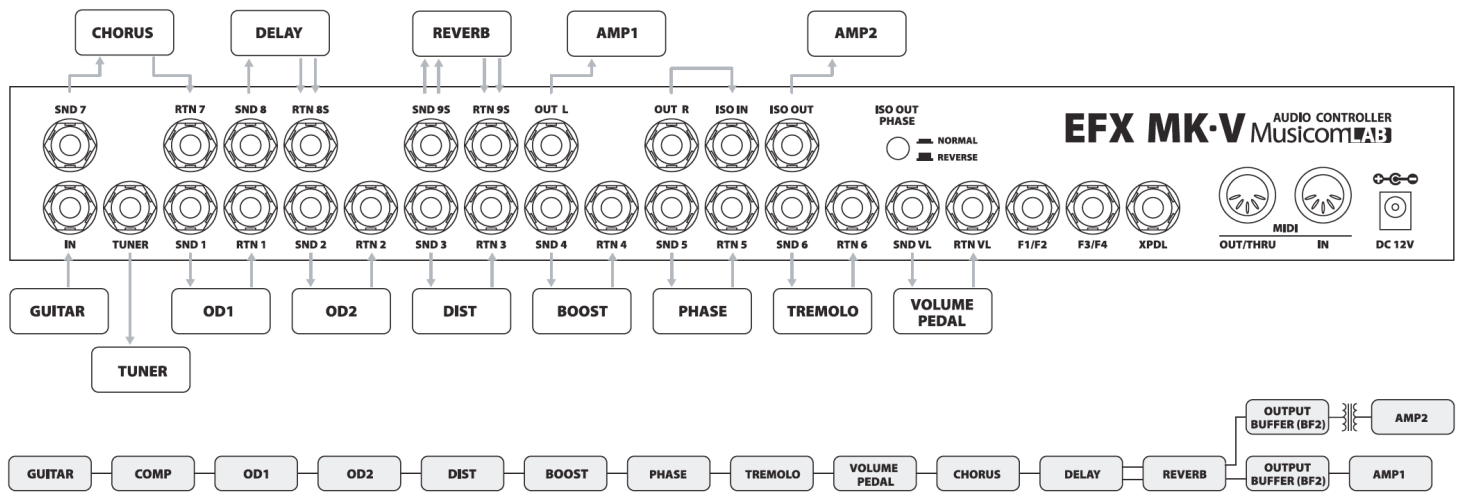

Musicom 正規輸入販売代理

## 株式会社 オールアクセス

本社 愛知県あま市本郷三反地21番地  
TEL 052-443-5537  
FAX 052-443-7738

お問い合わせはこちら

**Mail** [support@allaccess.co.jp](mailto:support@allaccess.co.jp)

**WEB** [www.allaccess.co.jp](http://www.allaccess.co.jp)