

EFX - ME

Audio Controller

日本語版

OWNER'S MANUAL

Version 1.0x

Musicom  **AB**
Preserving Your Tone, Pure and Dynamic

目次

1. はじめに	4
1.1 主な特徴	4
1.2 スペック	5
1.3 ブロックダイアグラム	5
1.4 フロントパネル	6
1.5 リアパネル	7
2 ベーシック	8
2.1 パワーアップ (電源投入)	8
2.2 Preset Mode (プリセットモード)	8
2.3 IA (Instant Access) インスタントアクセス・モード	9
2.3.1 IA1 モード	9
2.3.2 IA2 モード	9
2.4 Mute (ミュート)	10
2.5 TAP Switch のアクティベート / 解除	11
3 Song / Set (ソング / セット) モード	10
3.1 Song (ソング) モード	10
3.2 Set (セット) モード	11
4 Setup (セットアップ) モード	12
4.1 MIDI メニュー	12
4.1.1 PRESET.MIDI (プリセット MIDI)	13
4.1.2 GLOBAL.MIDI (グローバル MIDI)	15
4.2 TITLES Menu (タイトルメニュー)	17
4.2.1 PRESET.TITLES (プリセットタイトル)	17
4.2.2 SONG.TITLES (ソングタイトル)	18
4.2.2 SET TITLES (セットタイトル)	18
4.3 SONG/SET Menu (ソング / セットメニュー)	19
4.3.1 SONG.EDIT (ソング エディット)	19
4.3.2 SET.EDIT (セット エディット)	20
4.4 UTILITY Menu (ユティリティメニュー)	21
4.4.1 OPERATING MODE (オペレーション モード)	22
4.4.2 CLICK-LESS (クリックレス)	22
4.4.3 MAX BANK NUMBER (最大バンクナンバー)	23
4.4.4 MUTE -> LOOP ON (ミュート→ループオン)	23
4.4.5 DUPLICATED PC (PC 再送信)	24
4.4.6 TEMPO SYNC WITH (テンポ 同期)	24
4.4.7 TEMPO SYNC TIME (テンポ同期タイム)	25
4.4.8 BPM DISPLAY (BPM 表示)	25
4.4.9 GLOBAL PRESET (グローバルプリセット)	26
4.4.10 SPILL-OVER (スピイルオーバー)	26
4.4.11 FUNC. SWITCH 1 - 4 (ファンクションスイッチ 1 - 4)	27
4.4.12 GROUP SELECT (グループ選択)	27
4.4.13 MIDI SYSEX DATA (MIDI システムエクスクルーシブ データ)	28
4.4.14 FACTORY RESET (ファクトリー リセット)	28
5 Cables (ケーブル)	29
Functions Switches (ファンクションスイッチ用)	29
6 MIDI IN スペック	30
6.1 MIDI Preset Changes (MIDI プリセット チェンジ)	30
6.2 Individual Loop Controls (ループ コントロール)	30
7 接続例	31

この度は、Musicom 製品をご購入頂き、誠に有り難うございます。

本機の性能を十分発揮させると共に、末永くご愛用いただくため、必ずご使用前にこの取扱説明書をお読み下さい。お読みになった後は大切に保管してください。

ご使用になる前に、本機の性能をトラブルなく十分に発揮できる様、以下の説明を必ずお読み下さい。

■品質保証に関して

本機は、Musicom 日本総代理店 オールアクセスインターナショナル株式会社がご購入後1年以内の品質保証を行っております。修理の際は、購入時の保証書(購入期日及び販売店捺印必須)を提示の上、ご購入の販売店に御依頼下さい。保証書の提示が無い場合、保証内であっても1年以内の保証の対象にはなりません。また、全ての商品には、シリアルナンバーが登録されています。

本書に記載された文章、図版、作品は、全て「著作権」及びそれに付随する「著作権隣接権」等の諸権利を保有しています。弊社では、内容を理解することを目的とする使用方法のみを許諾しております。

▲警告：安全のため、特に注意していただきたいこと

1. 異常があるときは、電源プラグをコンセントから抜いてご購入先もしくは、弊社迄ご連絡下さい。異常な音がしたり煙が出て異臭がした時などは、電源プラグをコンセントから抜いて下さい。
2. 電気ショックを避けるため、本体を絶対に開けないで下さい。
本機は、高電圧が発生しているため危険です。内部に触ると感電する恐れがあります。内部の調整や修理は、弊社にご依頼下さい。また、火事や感電を避けるために、湿度が非常に高い場所に置いたり、雨天の際に野外で使用することは避けて下さい。

▲警告：次のような場所での使用は出来る限り避けて下さい。

- 湿度の非常に高い場所
- 砂やほこりが多い場所
- 台所、バスルーム、湿気の多い地下室など、水のかかりやすい場所
- 空気の循環を妨げる場所、ヒーターの近くなど、温度が高い場所

■電源ソース

電源は、DC9V / 200mA 以上 (センター・マイナス) の電源アダプターに接続して下さい。

エアコン (エアコンディショナー、冷暖房機器) 等の使用により、電圧が著しく低下する場合がありますから、家庭用100V 電源が正しく出力されているかどうかテスターで確認しましょう。また、長時間本機を使用しない場合は、本機の電源コードをコンセントから抜いておきましょう。

■取り扱いについて

乾いた柔らかい布を使用して、外装をきれいに保ちましょう。
クリーナーやシンナーは使用しないで下さい。

■サービスについて

このマニュアルに記載されていない操作や取り扱いは行わないで下さい。記載外の使用方法で本機を使用されますと製品不良が発生する場合がございます。必ず本書に基づいた使用方法で使用して下さい。

記載外の使用方法による破損や修理は、保証期間中の機器であっても保証対象外になります。本体の取り扱いは慎重に行ってください。

万が一、負傷された場合でも弊社では一切の責任を負いません。

修理が必要な場合は、ご購入先もしくは、弊社へご依頼下さい。

Web : www.allaccess.co.jp

Mail : pedal@allaccess.co.jp

1. はじめに

この度は、MusicomLAB の EFX-ME オーディオ・コントローラーをご購入頂きありがとうございました。本機は非常に多くの機能をカバーするプロ用スイッチング・システムです。組み上げられるシステムが素晴らしいサウンドに仕上がるように、本機の機能をフルに活用していただければ幸いです。

本マニュアルは、モードごとにプログラミングが分かりやすく説明されています。目次を活用して必要なセクションを参考にしてください。また、web サイトから PC or Mac 用のエディティングプログラムがダウンロードできます。このソフトウェアを活用すると、さらにプログラミングがスムーズに行えます。

1.1 主な特徴

- ・ 5 x オーディオループ (5 モノループ)。
- ・ 1 ループはプリセット切り替え間のスピルオーバーに使用できます。
- ・ TRS ジャック仕様の 2x ファンクション (スイッチング機能) スイッチを備えています。アンプ等の外部スイッチングが可能です。
- ・ 360 プリセット (90 バンク x4 プリセット) & 1 グローバルプリセット
- ・ 99 のソング設定が可能です。
- ・ 99 ソングは 40 セット x40 ソングにも設定可能です。
- ・ 切り替え時のポップノイズを低下するクリックレス機能を備えています。
- ・ プリセット毎に 4xMIDI プログラムチェンジと、4xMIDI コントロールチェンジの送信が設定できます。
- ・ IA スイッチで、10xMIDI コントロールチェンジの送信が可能です。
- ・ MIDI タイムクロックが送信でき、ファンクション・スイッチ 1 と同期できます。MIDI 機能を備えたエフェクターと同じように、外部 TAP ジャックを備えたエフェクターのタイム同期が可能です。BPM はバンクプリセットとソングプリセットに保存できます。
- ・ 2 ライン x16 キャラクターの LCD ディスプレイでプリセットやソングタイトルが表示できます。

1.2 スペック

- ・ バッファ・インピーダンス2.2 M Ω
- ・ バッファ・出力インピーダンス100 Ω
- ・ ノーマルオーディオ信号レベル-10dBu
- ・ 最大オーディオ信号レベル+14dBu
- ・ 消費電流200 mA (DC9V Center Negative)
- ・ サイズ265mm(W) x 96mm(D) x 68mm(H)
- ・ 重量830 g

1.3 ブロックダイアグラム

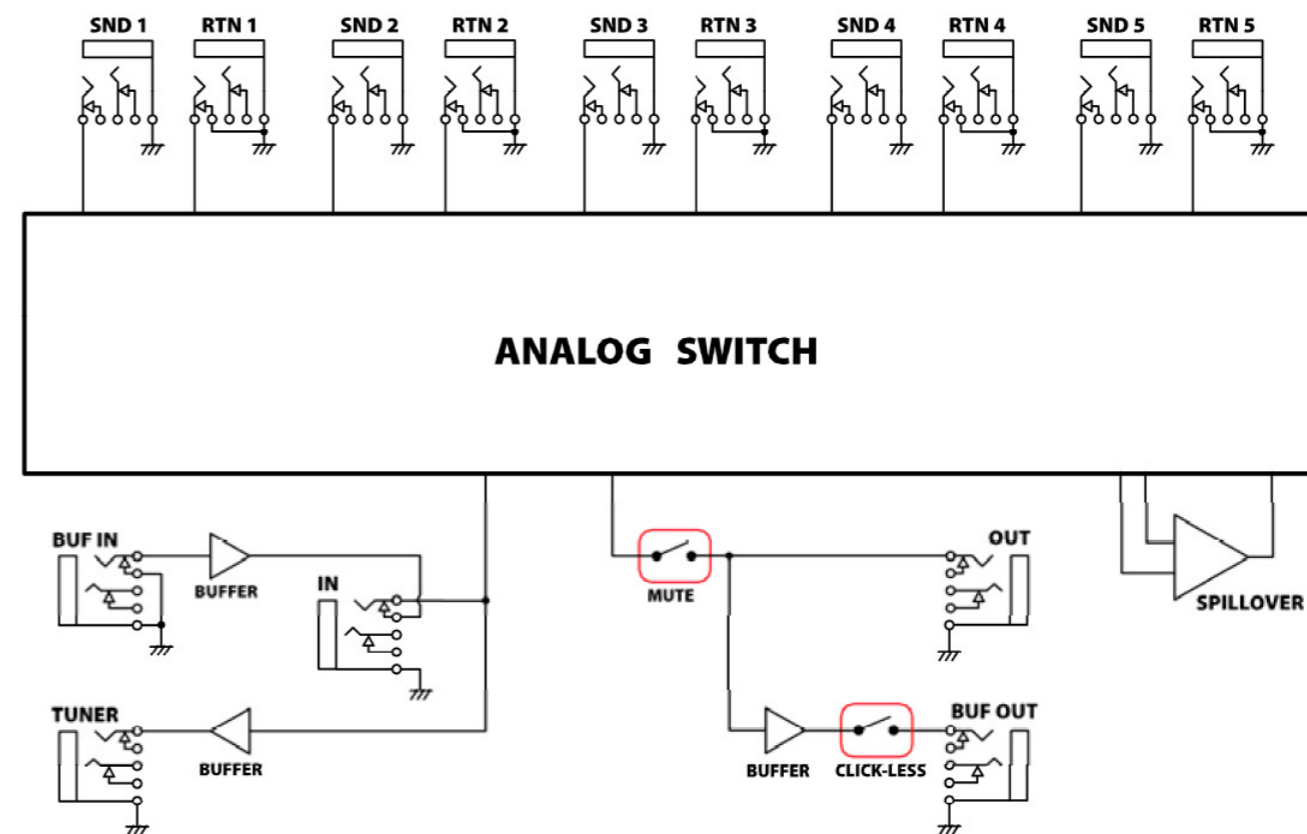

1.4 フロントパネル

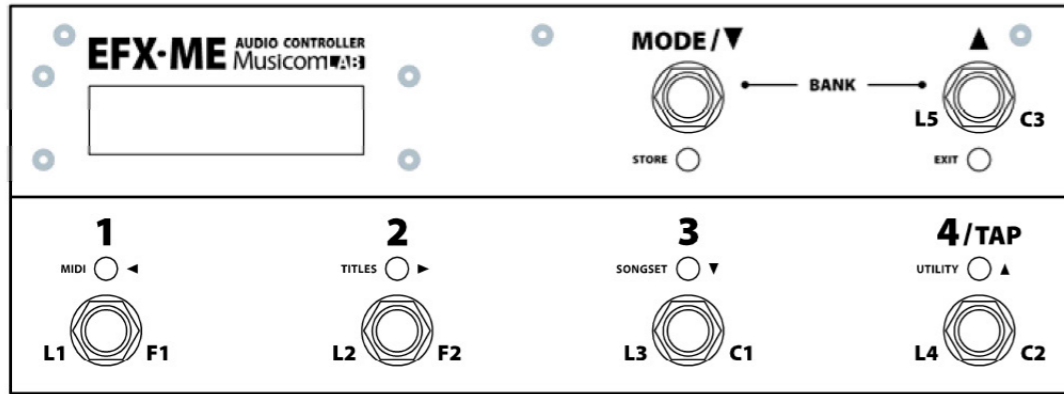

1 ~ 3 スイッチ

プリセットモードでは、それらをプリセットのリコールに使用します。IA1、IA2 のモードではダイレクトにループオン / オフ、ファンクション・スイッチ、出力、バッファのスイッチングを行います。

4/TAP スイッチ

このスイッチは二つの異なる機能に（選択&）設定できます。デフォルト設定では、プリセット 4 へのアクセス、また TAP テンポ機能にプログラムも可能です。TAP テンポ機能の設定はマニュアルの TAP スイッチセクションをご参照ください。

MODE / BANK ▼ スイッチ

このスイッチは複数の機能を持っています。

1. バンク選択：プリセットモードで、このスイッチを押すとバンク番号が 4 ~ 1 へと下がっていきます。
2. IA1 モード：長押ししながらスイッチ 3 を押すと、IA1 モードに入ります。各ループのダイレクトオン / オフやプリセットの保存を行います
3. TAP スイッチ：このスイッチと BANK ▲を同時に押すと、スイッチ 4 が TAP スイッチとして動作します。
SETUP モード：このスイッチと BANK ▲を同時に 1 秒以上長押しすると、SETUP モードに入ります。

BANK ▲

このスイッチは複数の機能を持っています。

1. バンク選択：プリセットモードで、このスイッチを押すとバンク番号が 1 ~ 4 へと下がっていきます。
2. MUTE：長押ししながらスイッチ 4 を押すと、サウンドがミュートされます。
3. TAP スイッチ：このスイッチと BANK ▼を同時に押すと、スイッチ 4 が TAP スイッチとして動作します。
SETUP モード：このスイッチと BANK ▼を同時に 1 秒以上長押しすると、SETUP モードに入ります。

LCD ディスプレイ



Line 1 and 2 - a ~ d バンクとソングナンバーを表示します。

Line 1 - e ~ p プリセットとソングナンバーを表示します。

Line 2 - e バンク&ソング内のプリセットとソングナンバーを表示します。

Line 2 - g ~ k 5 オーディオループのオン / オフを表示します。

Line 2 - l ~ m ファンクション・スイッチのステータスを表示します。

Line 2 - n ~ p MIDI CC のステータスを表示します。

1.5 リアパネル

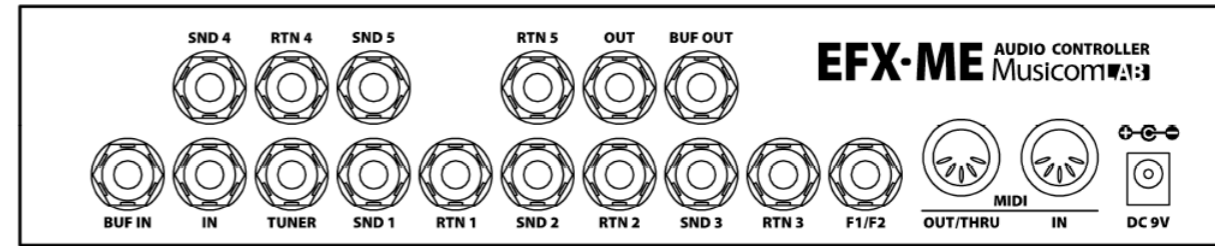

BUF IN Jack

ギターを接続するバッファ入力です。

IN Jack

ギターを接続するパッシブの入力です。入力バッファを使用しない時は、こちらの入力を使用します。

SND 1-5、RTN 1-5 ジャック

これらはモノ・センド、モノ・リターンのエフェクトループです。SND 1-5 はエフェクターへ信号を送り、RTN 1-4 はエフェクターからの信号を受けます。SND 1-4 ジャックと各エフェクターの入力と接続し、RTN 1-5 ジャックと各エフェクターの出力と接続します。

OUT- ジャック

パッシブ出力ジャックです。Loop5 の後は何の回路も経由せずにこの出力に接続されています。

BUF OUT- ジャック

バッファ出力ジャックです。Loop5 の後にクリックレス回路を経由し、この出力に接続されています。

TUNER ジャック

外部チューナーに接続します。

F1/F2 ジャック

ラッチ、モメンタリーの両スイッチングに使えます。アンプやエフェクターのスイッチングに使用します。

TRS プラグの Tip (チップ) : F1

TRS プラグの Ring (リング) : F2

TRS Sleeve (スリーブ) : グランド接続 F1/F2

MIDI IN、MIDI OUT/THRU コネクター

MIDI IN は MIDI メッセージを外部から受信し、MIDI OUT/THRU は外部の MIDI デバイスに MIDI メッセージを出力します。MIDI THRU に機能が設定されている場合は、IN で受けたメッセージがそのまま出力されます。

DC9V 電源

本機は DC9V/200mA (センターマイナス) の電源が必要です。

2 ベーシック

2.1 パワーアップ (電源投入)



- ・ Line 1 - e ~ j シリアルナンバーが表示されます。
- ・ Line 1 - m ~ p ファームウェアのバージョンが表示されます。
- ・ Line 1 - a ~ p 動作モードを表示します。(PRESET、SONG or SET01 ~ SET40)

動作には 9V の電源が必要です。
起動すると、シリアルナンバー、ファームウェアのバージョンが表示され、次にプリセットの BANK 01 (または SONG 01) が表示されます。

2.2 Preset Mode (プリセットモード)

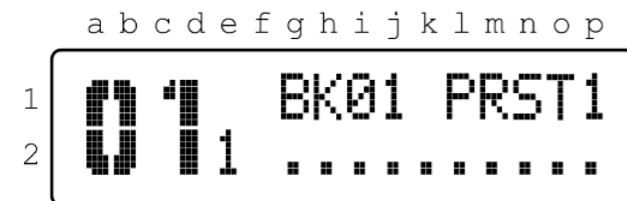

- ・ Line 1 and 2 - BANK (バンク) # を表示します。
- ・ Line 1 - e ~ p プリセットタイトルを表示します。
- ・ Line 2 - e プリセットの番号 (1 ~ 4) を表示します。
- ・ Line 2 - g ~ p ループ、出力、ファンクションを表示します。

本機は、360 プリセットと 1 グローバル・プリセットが選択できます。電源投入時には Bank 1 & Preset 1 が選択されます。BANK アップ / ダウンスイッチで別バンクにアクセスしてください。

1. BANK スイッチ (BANK ▼ / BANK ▲) で 90 のバンクから選択します。
2. 1 - 4 スイッチの LED がブルーに点滅します。
3. 1 - 4 のスイッチでプリセットを選びます。
4. 1 - 4 スイッチの上にある LED が点灯し、ブルーに点灯します。

例えば、バンク 3、プリセット 2 は、上の手順で BANK3 を選び 2 のスイッチ選びます。

Global Preset (グローバルプリセット) は プリセット 1 ~ 4 と同じ機能を有しますが、全てのバンクにおいて共通した内容となります。

既に選択されているプリセットのスイッチを再び押すと、そのスイッチの LED が消灯し、Global Preset に切り替わります。

この Global Preset を使用するかは、「Global Preset」の項目を参照してください。

2.3 IA (Instant Access) インスタントアクセス・モード

2.3.1 IA1 モード (L1 - L5)

このモードでは各ループのダイレクトなオン / オフが可能です。PRESET、SONG または SET モードの場合、MODE/BANK ▼ スイッチを押しながらスイッチ 3 を素早く押すと、IA1 モードに入ります。左下の L1 ~ L5 から順に、アクセスできるスイッチング機能を以下に表示します。

1	2	3	4	BANK▲
Loop 1	Loop 2	Loop 3	Loop 4	Loop 5

- ・ MODE/BANK ▼ スイッチを 1 秒以上ホールドすると、エディットが保存され PRESET モードへ戻ります。
- ・ MODE/BANK ▼ スイッチを 1 秒以上ホールドしながらスイッチ 3 を押すと、エディットを保存せずに PRESET モードへ戻ります。
- ・ MODE/BANK ▼ スイッチを一度押すと、IA2 モードに移動します。

2.3.2 IA2 モード (F1-C3)

2 つのファンクション・スイッチと、3 つの MIDI CC# をコントロールできるモードです。各スイッチの右下に、IA2 モードでの動作が書かれています。

1	2	3	4	BANK▲
Function Switch 1	Function Switch 2	C1 (MIDI CC)	C2 (MIDI CC)	C3 (MIDI CC)

- ・ MODE/BANK ▼ スイッチを 1 秒以上ホールドすると、エディットが保存されプリセットモードへ戻ります。
- ・ MODE/BANK ▼ スイッチを 1 秒以上ホールドしながらスイッチ 3 を押すと、エディットを保存せずに PRESET モードへ戻ります。
- ・ MODE/BANK ▼ スイッチを普通に押すと、IA1 モードに移動します。

2.4 Mute (ミュート)

BANK ▲をホールドしながらスイッチ 4 を押すと信号はミュートされ、MUTE LED が紫に点灯します。
BANK ▲をホールドしながらスイッチ 4 を押すか、MUTE または 1 ~ 4 のどのスイッチを押してもミュートは解除されます。

note: このミュート機能は IA モードでは動作しません。

2.5 TAP Switch のアクティベート / 解除

4/TAP スイッチは 2 つの機能から選択できます。デフォルト設定はプリセット 4 の選択です。
また、このスイッチはタップテンポ機能にもアサインでき、そのオン / オフは MODE/BANK ▼と BANK ▲を同時に押します。
タップテンポは MIDI Time Clock(MTC) または Function Switch 1(F1) と同期できます。
F1 はアナログテンポ入力しかないデバイス (エフェクター等) に使用します。
また、MTC/F1 を 1 bar、2 bar 用、または連続的に送るよう設定できます。
TAP スイッチの機能がオンの時、4/TAP スイッチを押すと、このスイッチは MTC または F1 レイトに変わります。
この時、グローバル BPM はタップに応じて変動します。起動時のグローバル BPM は 120 です。

3 Song / Set (ソング / セット) モード

本機は 99 『ソング』 にアクセスできます。4 プリセットが 1 ソングとして構成されます。それらのプリセットは 360 あるプリセットから自由に選択できます。
『セット』モードは 40 の 『ソング』 を組み合わせて作ります。
本機は 40 種の 『セット』 に対応できます。
ソング / セットモード内で使用している際は、MODE/BANK ▼または BANK ▲スイッチでソング間を移動します。

3.1 Song (ソング) モード

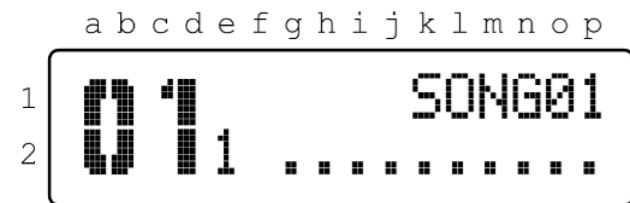

- Line 1 and 2 - a ~ d ソング # の表示です。
- Line 1 - e ~ p ソングのタイトル
- Line 2 - e プリセットナンバー (1 ~ 4)
- Line 2 - g ~ p ループ、ファンクション・スイッチ、グローバル MIDI のステータス表示です。

1. MUTE/BANK ▲または BANK ▼スイッチで 99 ソングからスクロールします。
2. 1 - 4 の LED がブルーに点滅し、LCD にソングタイトルが表示されます。
3. 1 - 4 のスイッチでプリセットを選択します。
4. 1 - 4 の内の選択したスイッチの LED 点灯が止まり、ブルーに点灯します。LCD はプリセットタイトルを 2 秒表示してソングタイトルへ変わります。

例: ソング 3 の 2 番目のプリセットを選択するには、MUTE/BANK ▲または BANK ▼でソング # 03 を選び、2 スイッチを押します。

Global Preset (グローバルプリセット) は プリセット 1 ~ 4 と同じ機能を有しますが、全てのバンクにおいて共通した内容となります。
既に選択されているプリセットのスイッチを再び押すと、そのスイッチの LED が消灯し、Global Preset に切り替わります。
この Global Preset を使用するかは、「4.6.14 Global Preset」の項目を参照してください。

3.2 Set (セット) モード

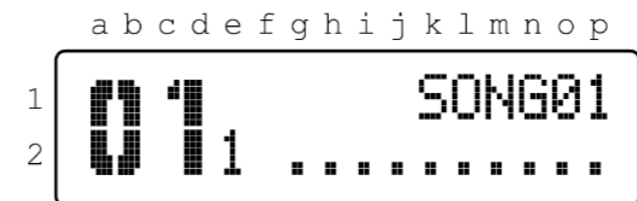

- Line 1 and 2 - a ~ d ソング # の表示です。
- Line 1 - e ~ p ソングのタイトル
- Line 2 - e プリセットナンバー (1 ~ 4)
- Line 2 - g ~ p ループ、ファンクション・スイッチ、グローバル MIDI のステータス表示です。

1. MUTE/BANK ▼または BANK ▼スイッチで 40 ソングからスクロールします。
2. 1 - 4 の LED がブルーに点滅し、LCD にソングタイトルが表示されます。
3. 1 - 4 のスイッチでプリセットを選択します。
4. 1 - 4 の内の選択したスイッチの LED 点灯が止まり、ブルーに点灯します。LCD はプリセットタイトルを 2 秒表示してソングタイトルへ変わります。
LCD はプリセットタイトルを 2 秒表示してソングタイトルへ変わります。

例: ソング 3 の 2 番目のプリセットを選択するには、MUTE/BANK ▲または BANK ▼でソング # 3 を選び、2 スイッチを押します。

Global Preset(グローバルプリセット) は プリセット 1 ~ 4 と同じ機能を有しますが、全てのバンクにおいて共通した内容となります。既に選択されているプリセットのスイッチを再び押すと、そのスイッチの LED が消灯し、Global Preset に切り替わります。
この Global Preset を使用するかは、「Global Preset」の項目を参照してください。

4 Setup (セッティング) モード

SETUP モードに入るには、MODE スイッチを 2 秒以上ホールドします。すると図のように LCD 表示が変わります。

```
[SETUP MODE]
SELETE FUNCTION!
```

- ・ MIDI (1) スイッチを押し MIDI メニューに入ります。
- ・ TITLES (2) スイッチを押し Titles(タイトル)メニューに入ります。
- ・ SONG/SET (3) スイッチを押し SongSet(ソングセット)メニューに入ります。
- ・ UTILITY (4/TAP) スイッチを押し Utility(ユティリティ)メニューに入ります。
- ・ BANK ▲スイッチを押し SETUP(セッティング)モードから出ます。

4.1 MIDI メニュー

MIDI メニューで MIDI 機能の設定を行います。

```
[MIDI]
PRESET GLOBAL
```

- ・ 1 のスイッチを押し、プリセット MIDI セッティングをエディットします。
- ・ 2 のスイッチを押し、グローバル MIDI セッティングをエディットします。
- ・ BANK ▲スイッチを押し、MIDI メニューから出ます。

4.1.1 PRESET.MIDI (プリセット MIDI)

PRESET メニューでは、4 つの MIDI プログラムチェンジ (PC) と MIDI コントロールチェンジ (CC) の設定を行います。

PC1 ~ CC4 の名前は、コンピューターに接続してエディターを通してのみ行えます。

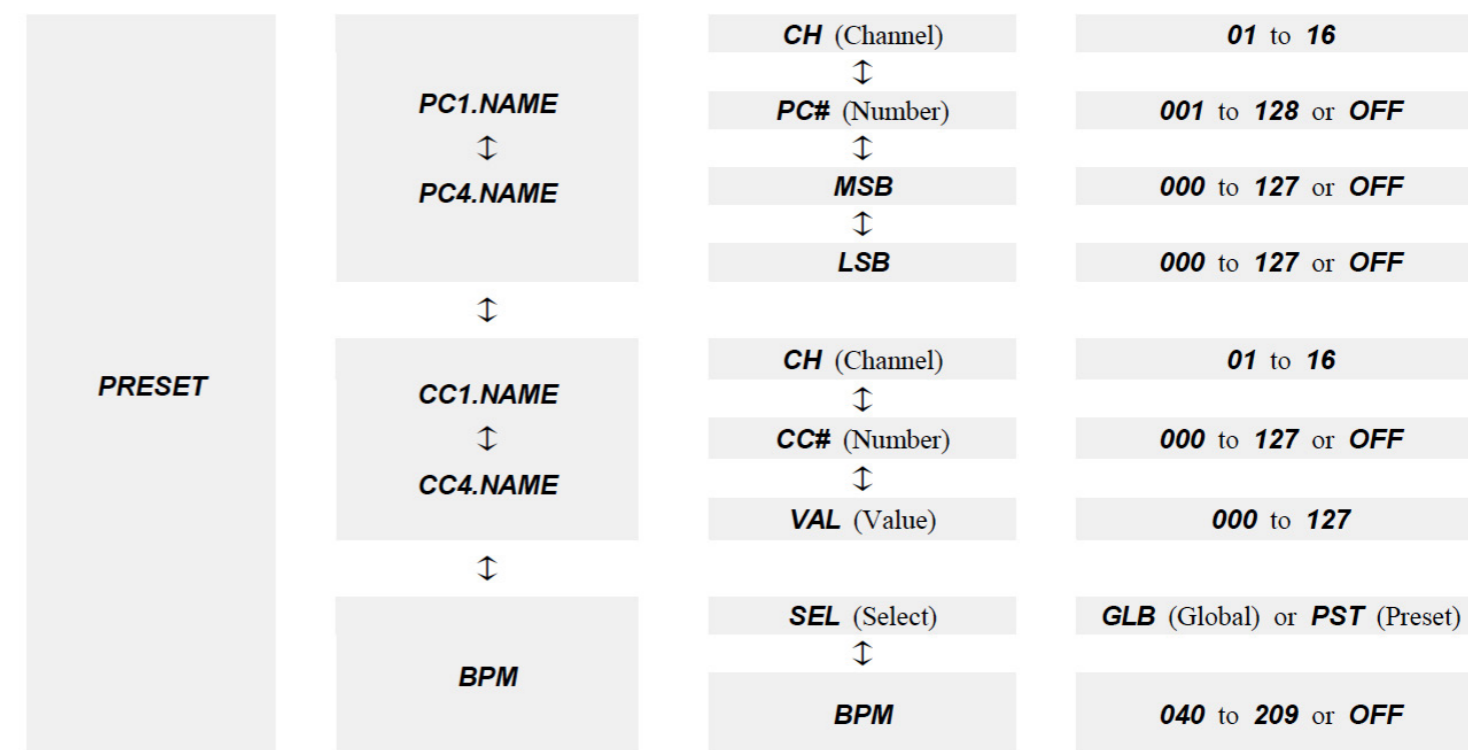

MIDI プログラムチェンジ

```
a b c d e f g h i j k l m n o p
1 B01 P1 PC1.NAME
2 CH:01 PC#:001 M*
```

- ・ Line 1 - b & c プリセットのバンクナンバー (01 ~ 90) の場所を表示します。
- ・ Line 1 - f 変更されるプリセットナンバー 1 ~ 4 または グローバルプリセット 0 を表示します。
- ・ Line 2 - d & e MIDI プログラムチェンジ (1 ~ 8) が表示されます。
- ・ Line 2 - k ~ m MIDI プログラムチェンジのチャンネル (01-16) が表示されます。

```
a b c d e f g h i j k l m n o p
1 B01 P1 PC1.NAME
2 *MSB:OFF LSB:OFF
```

- ・ Line 2 - f ~ h MIDI プログラムチェンジ MSB (000-127 or OFF) が表示されます。(001-128 or OFF)
- ・ Line 2 - n ~ p MIDI プログラムチェンジナンバー LSB (000-127 or OFF) が表示されます。(001-128 or OFF)

1 & 2
3 & 4 /TAP

カーソルの移動。
カーソルが 1 行目 f にある場合：プリセット番号の変更。
カーソルが 1 行目 p にある場合：メニュー間の移動を行います。
カーソルが他にある場合：値を変更。

STORE (MODE/BANK ▼)
EXIT (BANK ▲)

変更の保存を行います。
MIDI メニューに戻ります。

MIDI Control Change (MIDI コントロールチェンジ)

```

a b c d e f g h i j k l m n o p
1 B01 P1 CC1.NAME
2 CH:01 CC#:00F U*

```

- Line 1 - b & c プリセットのバンクナンバー (01 ~ 90) を表示します。
- Line 1 - f 変更されるプリセットナンバー 1 ~ 4 または グローバルプリセット 0 を表示します。
- Line 1 - i ~ p MIDI コントロールチェンジ 名が表示されます。
- Line 2 - d & e MIDI コントロールチェンジのチャンネル (01-16) が表示されます。
- Line 2 - k ~ m MIDI コントロールチェンジナンバー (001-128 or OFF) が表示されます。

```

a b c d e f g h i j k l m n o p
1 B01 P1 CC1.NAME
2 <VAL:000

```

- Line 2 - f ~ h MIDI コントロールチェンジ (000-127) が表示されます。

- 1 & 2 カーソルの移動。
 3 & 4 カーソルが 1 行目 f にある場合：プリセット番号の変更。
 カーソルが 1 行目 p にある場合：PC1 ~ BPM メニュー間の移動を行います。
 カーソルが他にある場合：値を変更。
- STORE (MODE/BANK ▼) 変更の保存を行います。
 EXIT (BANK ▲) MIDI メニューに戻ります。

BPM in PRESET.MIDI (PRESET.MIDI での BPM 設定)

```

a b c d e f g h i j k l m n o p
1 B01 P1 BPM
2 SEL:GLB J:120

```

- Line 1 - b & c バンクナンバー (01 to 72) を表示します。
- Line 1 - f プリセットナンバー (1 ~ 5 または 0 = Global Preset) を表示します。
- Line 1 - n BPM メニューにいる事を表示しています。
- Line 2 - e ~ g XPD L 設定が Preset (PST/プリセット) または Global (GLB/グローバル) のいずれにあるかを表示します。
- Line 2 - r ~ t 現プリセットの BPM を表示します。

- 1 & 2 カーソルの移動。
 3 & 4 カーソルが 1 行目 f にある場合：プリセット番号の変更。
 カーソルが 1 行目 p にある場合：PC1 ~ BPM メニュー間の移動を行います。
 カーソルが他にある場合：値を変更。
- STORE (MODE/BANK ▼) 変更の保存を行います。
 EXIT (BANK ▲) MIDI メニューに戻ります。

4.1.2 GLOBAL.MIDI (グローバル MIDI)

GLOBAL.MIDI メニューは、MIDI チャンネル、IA にアサインする MIDI CC、エクスプレッション MIDI CC (XPD L) などの MIDI のグローバル設定を行います。
 L1 NAME ~ C3 の名前は、コンピューターに接続してエディターを通してのみ行えます。

L1.NAME ⇕ C3.NAME	CH (Channel)	01 to 16
	⇕	
MUTE	CC# (Number)	000 to 127 or OFF
	⇕	
	VN (Value On)	000 to 127 or OFF
	⇕	
MIDI IN/OUT	VF (Value Off)	000 to 127 or OFF
	⇕	
MIDI IN/OUT	CH (Channel)	01 to 16
	⇕	
	CC# (Number)	000 to 127 or OFF
	⇕	
MIDI IN/OUT	VN (Value On)	000 to 127 or OFF
	⇕	
MIDI IN/OUT	VF (Value Off)	000 to 127 or OFF
	⇕	
MIDI IN/OUT	RCH (RECEIVE CHANNEL)	01 to 16 or --
	⇕	
MIDI IN/OUT	MIDI	OUT or THRU

MIDI Control Change (MIDI コントロールチェンジ)

```

a b c d e f g h i j k l m n o p
1  L1.NAME
2  CH:01 CC#:00F U*

```

- ・ Line 1 - l ~ p L1 NAME ~ MUTE にいることを表示します。
- ・ Line 2 - d & e MIDI CC (コントロールチェンジ) チャンネル (01-16) を表示します。
- ・ Line 2 - k ~ m MIDI CC (コントロールチェンジ) ナンバー (001-128 or OFF) を表示します。

```

a b c d e f g h i j k l m n o p
1  L1.NAME
2  <UN:127 UF:000

```

- ・ Line 2 - e ~ g インスタントアクセス・スイッチがオンの時の MIDI CC (コントロールチェンジ) バリューを表示します。
- ・ Line 2 - l ~ n インスタントアクセス・スイッチがオフの時の MIDI CC (コントロールチェンジ) バリューを表示します。

1 & 2 カーソルの移動。
3 & 4 カーソルが1行目 p にある場合:L1.NAME ~ MIDI IN/OUT メニュー間の移動を行います。
カーソルが他にある場合: 値を変更。

STORE (MODE/BANK ▼) 変更の保存を行います。
EXIT (BANK ▲) MIDI メニューに戻ります。

note: MUTE は、ミュート機能 ON/OFF 時に送られる MIDI CC メッセージです。

IN/OUT (MIDI 受信チャンネル & OUT/THRU)

```

a b c d e f g h i j k l m n o p
1  MIDI IN/OUT
2  RCH:01 MIDI:OUT

```

- ・ Line 1 - f ~ p IN/OUT にいることの表示です。
- ・ Line 2 - e & f 本機が受信する MIDI チャンネルの表示です。
- ・ Line 2 - m ~ p MIDI OUT または MIDI THRU の表示です。

1 & 2 カーソルの移動。
3 & 4 カーソルが1行目 p にある場合:L1.NAME ~ MIDI IN/OUT メニュー間の移動を行います。
カーソルが他にある場合: 値を変更。

STORE (MODE/BANK ▼) 変更の保存を行います。
EXIT (BANK ▲) MIDI メニューに戻ります。

4.2 TITLES Menu (タイトルメニュー)

各プリセット & ソングのタイトルが書き込めます。そのタイトル文字長は 12 字です。

```

[TITLES]
PRESET SONG SET

```

- ・ 1 スイッチを押し PRESET タイトルに入ります。
- ・ 2 スイッチを押し SONG タイトルに入ります。
- ・ 3 スイッチを押し SET タイトルに入ります。
- ・ BANK ▲ を押して TITLES メニューから出ます。

4.2.1 PRESET.TITLES (プリセットタイトル)

このサブメニューでは、12 文字のプリセットタイトルが変更できます。

```

a b c d e f g h i j k l m n o p
1  B01
2  P1= BK01 PRST1

```

```

a b c d e f g h i j k l m n o p
1  B01 _!"#$%&'()*+
2  P1= _ BK01 PRST1

```

- ・ Line 1 - a ~ c & Line2 a ~ c 変更するプリセットが表示されます。
- ・ Line 1 - e ~ p 使用できる文字が表示されます。
- ・ Line 2 - e ~ p プリセットのタイトルが表示されます。

1 & 2 カーソルの移動。
3 & 4/TAP カーソルが2行目 c にある場合: プリセット番号の上昇 / 下降。
カーソルが他にある場合: 文字を変更。

STORE (MODE/BANK ▼) 変更を保存します。
EXIT (BANK ▲) TITLES メニューへ戻ります。

4.2.2 SONG.TITLES (ソングタイトル)

このサブメニューでは 99 の、各 12 文字のソングタイトルが変更できます。

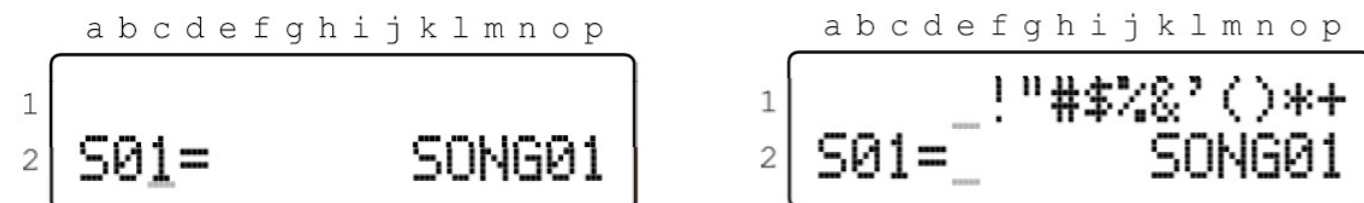

- ・ Line 2 - a & c 変更するソングが表示されます。
- ・ Line 1 - e ~ p 使用できる文字が表示されます。
- ・ Line 2 - e ~ p ソングのタイトルが表示されます。

1 & 2 カーソルの移動。
3 & 4/TAP カーソルが 2 行目 c にある場合：プリセット番号の上昇 / 下降。
カーソルが他にある場合：文字を変更。

STORE (MODE/BANK ▼) 変更を保存します。
EXIT (BANK ▲) TITLES メニューへ戻ります。

4.2.3 SET.TITLES (セットタイトル)

このサブメニューでは 99 の、各 12 文字のセットタイトルが変更できます。



- ・ Line 2 - b & c 変更するソングが表示されます。
- ・ Line 1 - e ~ p 使用できる文字が表示されます。
- ・ Line 2 - e ~ p セットのタイトルが表示されます。

1 & 2 カーソルの移動。
3 & 4/TAP カーソルが 2 行目 c にある場合：プリセット番号の上昇 / 下降。
カーソルが他にある場合：文字を変更。

STORE (MODE/BANK ▼) 変更を保存します。
EXIT (BANK ▲) TITLES メニューへ戻ります。

4.3 SONG/SET Menu (ソング / セットメニュー)

Song/Set メニューでは、プリセットをカスタムバンク内でソングとして構成できます。複数のソングをバンク内でセットとして構成することもできます。

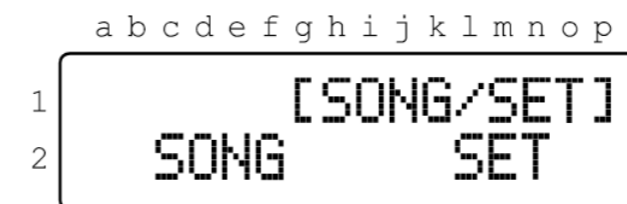

- ・ 1 を押し SONG の構成やエディットが可能です。
- ・ 2 を押し SET の構成やエディットが可能です。
- ・ BANK ▲ を押し SONG/SET メニューへ戻ります。

4.3.1 SONG.EDIT (ソング エディット)

このサブメニューでは、プリセットのカスタムバンクからソングが作れます。本機は 99 ソングが保存できます。

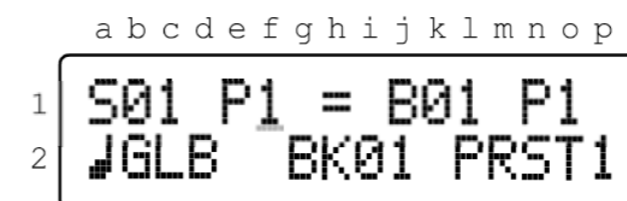

- ・ Line 1 - b & c ソングナンバー (01 to 99) を表示します。
- ・ Line 1 - f 構成やエディットを行うソング中のプリセットが表示されます。
- ・ Line 1 - k & l オリジナルプリセットの含まれているバンク (01 ~ 72) ナンバーを表示します
- ・ Line 1 - o 上記オリジナルプリセットのプリセット番号を表示します。
- ・ Line 2 - b & d ソングプリセットの BPM (40-209、PST または GLB) を表示します。
PST : プリセット BPM
GLB : グローバル BPM
- ・ Line 2 - e ~ p プリセットタイトルを表示します

1 & 2 カーソルの移動。
3 & 4/TAP カーソルが 1 行目 f にある場合：プリセット番号の上昇 / 下降。
カーソルが 1 行目 o にある場合：プリセット番号の上昇 / 下降。
カーソルが 2 行目 d にある場合：BPM の上昇 / 下降。

STORE (MODE/BANK ▼) 変更の保存を行います。
EXIT (BANK ▲) SONG/SET メニューに戻ります。

4.3.2 SET EDIT (セットエディット)

このサブメニューではセットを構成するためにバンク内でソングを作ります。本機は 40 セットが保存でき、Operating(オペレーション)モードから SET01 - SET40 がアクセスできます。

a b c d e f g h i j k l m n o p

```

1 SET01 S01 = S01
2          SONG01
  
```

- Line 1 - d & e 制作 / エディットするセットナンバー (01 to 40) が表示されます。
- Line 1 - h & i ソングナンバー (01 to 40) が表示されます。
- Line 1 - n & o オリジナルソングナンバー (01 to 99) が表示されます。
- Line 2 - i ~ x ソングタイトルが表示されます。

- 1 & 2 カーソルの移動。
- 3 & 4/TAP カーソルが 1 行目 e にある場合：プリセット番号の上昇 / 下降。
カーソルが 1 行目 i にある場合：ソング番号の上昇 / 下降。
カーソルが 2 行目 o にある場合：ソング番号の上昇 / 下降。
- STORE (MODE/BANK ▼) 変更の保存を行います。
- EXIT (BANK ▲) SONG/SET メニューに戻ります。

4.4 UTILITY Menu (ユーティリティーメニュー)

UTILITY メニューから動作モード、クリックレス、スピルオーバー、2 ファンクション・スイッチの動作を選択します。サブメニューではデータのダンプ / ロードやデフォルトセッティングへアクセスできます。

OPERATING MODE	----	PRESET, SONG or SET01 to SET40
⇕		
CLICK-LESS	----	ON or OFF
⇕		
MAX BANK NUMBER	----	01 to 0
⇕		
MUTE -> LOOP ON	----	NO ASSIGN or LOOP1 to LOOP5
⇕		
DUPLICATED PC	----	SEND or NOT SEND
⇕		
TEMPO SYNC WITH	----	OFF, MTC, F1 or MTC+F1
⇕		
TEMPO SYNC TIME	----	1 BAR, 2 BARS or CONTINUE
⇕		
BPM DISPLAY	----	ON or OFF
⇕		
GLOBAL PRESET	----	ENABLE or DISABLE
⇕		
SPILL-OVER	----	NO ASSIGN or LOOP1 to LOOP5
⇕		
FUNC. SWITCH1 (F1)	----	LATCHED, MOMENTARY or REV LATCH
⇕		
FUNC. SWITCH2 (F2)	----	LATCHED, MOMENTARY or REV LATCH
⇕		
GROUP SELECT	----	NO ASSIGN, C1 TO C2 or C1 TO C3
⇕		
MIDI SYSEX DATA		
⇕		
FACTORY RESET	----	OFF to UTILITY

4.4.1 OPERATING MODE (オペレーションモード)

このサブメニューでオペレーションモードを決定します。



・ Line 2 - h ~ p オペレーションモード (PRESET、SONG、SET01 ~ SET40) を表示します。

- 1 & 2 カーソルの移動。
- 3 & 4 カーソルが 1 行目 n にある場合：ユーティリティーメニューのページをめくります。
カーソルが 2 行目 p にある場合：オペレーションモードをスクロールします。
- STORE (MODE/BANK ▼) 変更の保存を行います。
- EXIT (BANK ▲) UTILITY メニューに戻ります。

4.4.2 CLICK-LESS (クリックレス)

クリックレスコントロールは切り替え時のポップノイズを減少します。サブメニューでこの機能を選択します。

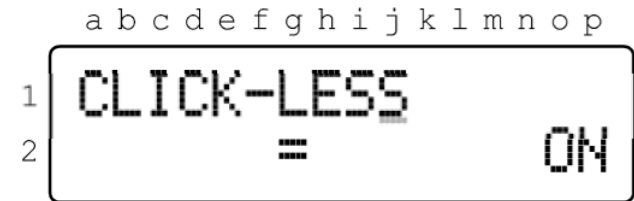

- ・ Line 2 - h ~ p クリックレスのステータスを表示します。
- ・ OFF クリックレス機能を使用しない。
- ・ ON プリセットまたは IA が切り替えられる時に動作するクリックレス機能。

- 1 & 2 カーソルの移動。
- 3 & 4 カーソルが 1 行目 j にある場合：ユーティリティーメニューのページをめくります。
カーソルが 2 行目 p にある場合：クリックレスコントロールの切り替えます。
- STORE (MODE/BANK ▼) 変更の保存を行います。
- EXIT (BANK ▲) UTILITY メニューに戻ります。

4.4.3 MAX BANK NUMBER (最大バンクナンバー)

このメニューはプリセットモードでの最大バンクナンバーを決定します。



・ Line 2 - h ~ p 最大バンクナンバーを表示します。(01 to 90)

- 1 & 2 カーソルの移動。
- 3 & 4 カーソルが 1 行目 j にある場合：ユーティリティーメニューのページをめくります。
カーソルが 2 行目 p にある場合：BANK の最大値を変更。
- STORE (MODE/BANK ▼) 変更の保存を行います。
- EXIT (BANK ▲) UTILITY メニューに戻ります。

4.4.4 MUTE -> LOOP ON (ミュート→ループオン)

ミュート機能使用中にオンにするループを指定するサブメニューです。この機能は、Eventide H9 のようにチューニング機能を備えたエフェクターのループをオンにする場合に役立ちます。

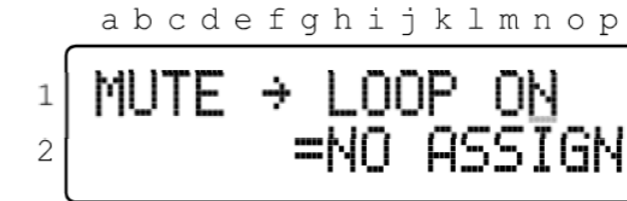

・ Line 2 - h ~ p NO ASSIGN または LOOP1 ~ LOOP5 を表示します。

- 1 & 2 カーソルの移動。
- 3 & 4 カーソルが 1 行目 n にある場合：ユーティリティーメニューのページをめくります。
カーソルが 2 行目 p にある場合：ASSIGN または LOOP1 ~ LOOP5 を選びます。
- STORE (MODE/BANK ▼) 変更の保存を行います。
- EXIT (BANK ▲) UTILITY メニューに戻ります。

4.4.5 DUPLICATED PC SEND (PC 再送信)

MIDI PC (プログラム チェンジ) ナンバーが前回の送信と同一の場合の再送信設定です。

```
  a b c d e f g h i j k l m n o p
1  DUPLICATED PC
2      =      SEND
```

・ Line 2 - h ~ p PC 再送信ステータス (SEND または NOT SEND) を表示します。

1 & 2 カーソルの移動。
3 & 4 カーソルが 1 行目 m にある場合：ユーティリティーメニューのページをめくります。
 カーソルが 2 行目 p にある場合：SEND または NOT SEND を選択。
STORE (MODE/BANK ▼) 変更の保存を行います。
EXIT (BANK ▲) UTILITY メニューに戻ります。

4.4.6 TEMPO SYNC WITH (テンポ 同期)

TEMPO 信号の送り先をこのサブメニューで決定します。

```
  a b c d e f g h i j k l m n o p
1  TEMPO SYNC WITH
2      =      MTC
```

・ Line 2 - h ~ p TEMPO SYNC WITH のバリューを表示します。
 ・ MTC: MIDI TIME CLOCK
 ・ F1:FUNCTION SWITCH1

1 & 2 カーソルの移動。
3 & 4 カーソルが 1 行目 o にある場合：ユーティリティーメニューのページをめくります。
 カーソルが 2 行目 p にある場合：TEMPO SYNC WITH のバリューを変更。
STORE (MODE/BANK ▼) 変更の保存を行います。
EXIT (BANK ▲) UTILITY メニューに戻ります。

4.4.7 TEMPO SYNC TIME (テンポ同期タイム)

TAP-TEMPO 信号の送り先をこのサブメニューで決定します。

```
  a b c d e f g h i j k l m n o p
1  TEMPO SYNC TIME
2      =      1 BAR
```

・ Line 2 - h ~ p TEMPO SYNC TIME バリュー value (1 BAR、2 BARS または CONTINUE) を表示します。
TAP 信号は、TAP SYNC WITH と TAP SYNC TIME で選択されたメニューに出力されます。

1 & 2 カーソルの移動。
3 & 4 カーソルが 1 行目 o にある場合：ユーティリティーメニューのページをめくります。
 カーソルが 2 行目 p にある場合：TEMPO SYNC TIME のバリューを変更。
STORE (MODE/BANK ▼) 変更の保存を行います。
EXIT (BANK ▲) UTILITY メニューに戻ります。

4.4.8 BPM DISPLAY (BPM 表示)

プリセットや IA モードで、LCD 画面に BPM を表示するか選択するサブメニューです。

```
  a b c d e f g h i j k l m n o p
1  BPM DISPLAY
2      =      OFF
```

・ Line 2 - n ~ p BPM 表示の ON / OFF を表示します。

1 & 2 カーソルの移動。
3 & 4 カーソルが 1 行目 k にある場合：ユーティリティーメニューのページをめくります。
 カーソルが 2 行目 p にある場合：BPM 表示の ON / OFF を選びます。
STORE (MODE/BANK ▼) 変更の保存を行います。
EXIT (BANK ▲) UTILITY メニューに戻ります。

4.4.9 GLOBAL PRESET (グローバルプリセット)

このサブメニューで Global Preset (グローバルプリセット) を使用するかを決定します。

```
  a b c d e f g h i j k l m n o p
1 GLOBAL PRESET
2      =  ENABLE
```

・ Line 2 - h ~ p ENABLE (使用する) または DISABLE (使用しない) を表示します。

1 & 2 カーソルの移動。
3 & 4 カーソルが 1 行目 m にある場合：ユーティリティーメニューのページをめくります。
 カーソルが 2 行目 p にある場合：ENABLE または DISABLE を選びます。

STORE (MODE/BANK ▼) 変更の保存を行います。
EXIT (BANK ▲) UTILITY メニューに戻ります。

4.4.10 SPILL-OVER (スピルオーバー)

設定したループのスピルオーバーの ON/OFF を設定します。
プリセット間を切り替えた際、リバーブやディレイの残響が途切れないようにできます。

```
  a b c d e f g h i j k l m n o p
1 SPILL-OVER
2      =NO ASSIGN
```

・ Line 2 - h ~ p NO ASSIGN または LOOP1 ~ LOOP5 を選択

1 & 2 カーソルの移動。
3 & 4 カーソルが 1 行目 m にある場合：ユーティリティーメニューのページをめくります。
 NO ASSIGN または LOOP1 ~ LOOP5 を選択。

STORE (MODE/BANK ▼) 変更の保存を行います。
EXIT (BANK ▲) UTILITY メニューに戻ります。

4.4.11 FUNC. SWITCH 1 - 2 (ファンクションスイッチ 1 - 2)

スイッチ FS1 ~ FS2 は、アンプのチャンネルスイッチング等に用いられます。これらはラッチ、モメンタリー、リバー斯拉ッチのスイッチングに対応しています。サブメニューでスイッチタイプは指定できます。

```
  a b c d e f g h i j k l m n o p
1 FUNC. SWITCH1
2      =  LATCHED
```

・ Line 2 - a ~ m エディットするスイッチを表示します。
・ Line 2 - h ~ p LATCHED(ラッチ) / MOMENTARY(モメンタリー) / REV LATCH(リバー斯拉ッチ)を表示します。

1 & 2 カーソルの移動。
3 & 4 カーソルが 1 行目 m にある場合：ユーティリティーメニューのページをめくります。
 カーソルが 2 行目 p にある場合：スイッチのモードを選択。

STORE (MODE/BANK ▼) 変更の保存を行います。
EXIT (BANK ▲) UTILITY メニューに戻ります。

4.4.12 GROUP SELECT (グループ選択)

IA スイッチのグループを設定します。グループ内の 1 つの IA スイッチを押した時、グループ内の他の IA スイッチは全てオフになります。グループに設定できるのは CC.C1 ~ CC.C3 のみです。

```
  a b c d e f g h i j k l m n o p
1 GROUP SELECT
2      =NO ASSIGN
```

・ Line 2 - h ~ p NO ASSIGN、CC1 TO CC2、CC1 TO CC3 いずれかを表示します。

1 & 2 カーソルの移動。
3 & 4 カーソルが 1 行目 k にある場合：ユーティリティーメニューのページをめくります。
 カーソルが 2 行目 p にある場合：NO ASSIGN、CC1 TO CC2、CC1 TO CC3 いずれかを選びます。

STORE (MODE/BANK ▼) 設定を保存します。
EXIT (BANK ▲) UTILITY メニューへ戻ります。

注意：

- ・ IA スイッチがグループ設定されている時、スイッチの ON/OFF コンビネーションはメモリー保存されません。IA3 ページを通しての MIDI 送信のみが行われます。
- ・ グループ設定されたスイッチは MIDI CC「On」の信号のみを送り、MIDI CC「O」の信号を送る事はできません。

4.4.13 MIDI SYSEX DATA (MIDI システムエクスクルーシブ データ)

本機ユーザーデータをコンピューターや他の EFX-ME へ MIDI OUT/THRU ジャック経由してダンプ (送信) することができます。このユーザーデータは MIDI システムエクスクルーシブメッセージです。また、このサブメニューでは、コンピューターや他の EFX-ME からのデータを MIDI IN で受けることができます。



3 & 4 カーソルが 1 行目 o にある場合：ユーティリティーメニューのページをめくります。
STORE (MODE/BANK ▼) DUMP が選択されている場合：ダンプを行います。
EXIT (BANK ▲) UTILITY メニューに戻ります。

note :
・ 本機を PC につなぐ場合は、Roland UM-ONE、M-Audio USB UNO 1x1 の使用を推奨します。(MIDI IN/OUT を備えたオーディオインターフェース)
・ SYX ファイルサイズは 86,016 bytes です。

4.4.14 FACTORY RESET (ファクトリー リセット)

本機内の EEPROM メモリーに保存されているユーザーデータの消去は、このサブメニューで行います。



・ Line 2 - h ~ p 消去するメモリーのエリアを表示します。
- ALL DATA → All memory (全メモリー)
- PRESET → Preset Combination (プリセットコンビネーション)、
Order (オーダー=接続順)、Preset Title (プリセットタイトル)、
Preset.MIDI Memory (プリセット MIDI メモリー)
- SONG → Song (ソング)、Song Title Memory (ソングタイトルメモリー)
- SET → Set Memory (セットメモリー)
- GLB.MIDI → Global MIDI Memory (グローバル MIDI メモリー)
- UTILITY → Utility Memory (ユーティリティーメモリー)

1 & 2 カーソルの移動。
3 & 4 カーソルが 1 行目 m にある場合：ユーティリティーメニューのページをめくります。
 カーソルが 2 行目 p にある場合：消去するメモリーのエリアを選びます。
STORE (MODE/BANK ▼) 変更の保存を行います。
EXIT (BANK ▲) UTILITY メニューに戻ります。

5 Cables (ケーブル)

Functions Switches (ファンクション・スイッチ用)

図のような TRS ~ 2 モノ 1/4" ケーブルが必要です。
チップとペダルの入力、リングとペダルの出力、スリーブをグラウンドに接続します。

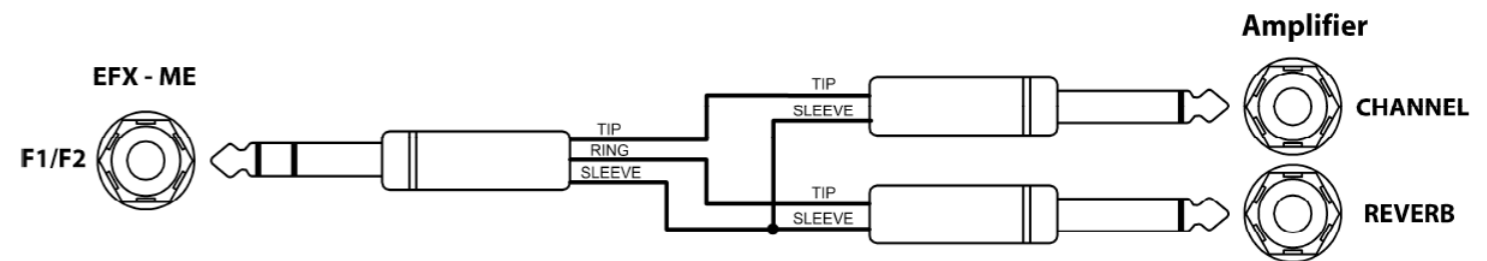

6 MIDI IN スペック

6.1 MIDI Preset Changes (MIDI プリセット チェンジ)

プリセットへのアクセスは、MIDI PC (program change) を使用して行います。プリセット番号は、MIDI 経由で順番に番号付けられています。

PRESET MODE		SONG MODE		SET MODE	
CC#:0 VALUE:0		CC#:0 VALUE:0		CC#:0 VALUE:0	
BANK01 - P1	PC # 001	SONG01 - P1	PC # 001	SONG01 - P1	PC # 001
BANK01 - P2	PC # 002	SONG01 - P2	PC # 002	SONG01 - P2	PC # 002
BANK01 - P3	PC # 003	SONG01 - P3	PC # 003	SONG01 - P3	PC # 003
BANK01 - P4	PC # 004	SONG01 - P4	PC # 004	SONG01 - P4	PC # 004
...
BANK32 - P3	PC # 127				
BANK32 - P4	PC # 128				
CC#:0 VALUE:1		CC#:0 VALUE:1		CC#:0 VALUE:1	
BANK33 - P1	PC # 001	SONG02 - P1	PC # 001	SONG02 - P1	PC # 001
BANK33 - P2	PC # 002	SONG02 - P2	PC # 002	SONG02 - P2	PC # 002
BANK33 - P3	PC # 003	SONG02 - P3	PC # 003	SONG02 - P3	PC # 003
BANK33 - P4	PC # 004	SONG02 - P4	PC # 004	SONG02 - P4	PC # 004
...
BANK64 - P3	PC # 127				
BANK64 - P4	PC # 128				
CC#:0 VALUE:2		CC#:0 VALUE:98		CC#:0 VALUE:39	
BANK65 - P1	PC # 000	SONG99 - P1	PC # 002	SONG40 - P1	PC # 001
BANK65 - P2	PC # 001	SONG99 - P2	PC # 003	SONG40 - P2	PC # 002
...	...	SONG99 - P3	PC # 004	SONG40 - P3	PC # 003
BANK90 - P3	PC # 103	SONG99 - P4	PC # 005	SONG40 - P4	PC # 004
BANK90 - P4	PC # 104				

note :
MIDI CC# は MIDI BANK SELECT MSB メッセージです。

6.2 Individual Loop Controls (ループ コントロール)

各 Loops、outputs、Function switch (ファンクションスイッチ) は MIDI CC (コントロールメッセージ) でコントロールできます。

CC#	VALUE RANGE	CC#	VALUE RANGE
LOOP1	88 OFF(0-63) ON(64-127)	FUNC.SWITCH1	93 OFF(0-63) ON(64-127)
LOOP2	89 OFF(0-63) ON(64-127)	FUNC.SWITCH2	94 OFF(0-63) ON(64-127)
LOOP3	90 OFF(0-63) ON(64-127)		
LOOP4	91 OFF(0-63) ON(64-127)		
LOOP5	92 OFF(0-63) ON(64-127)		

7 接続例

Basic Connection ベーシックな接続

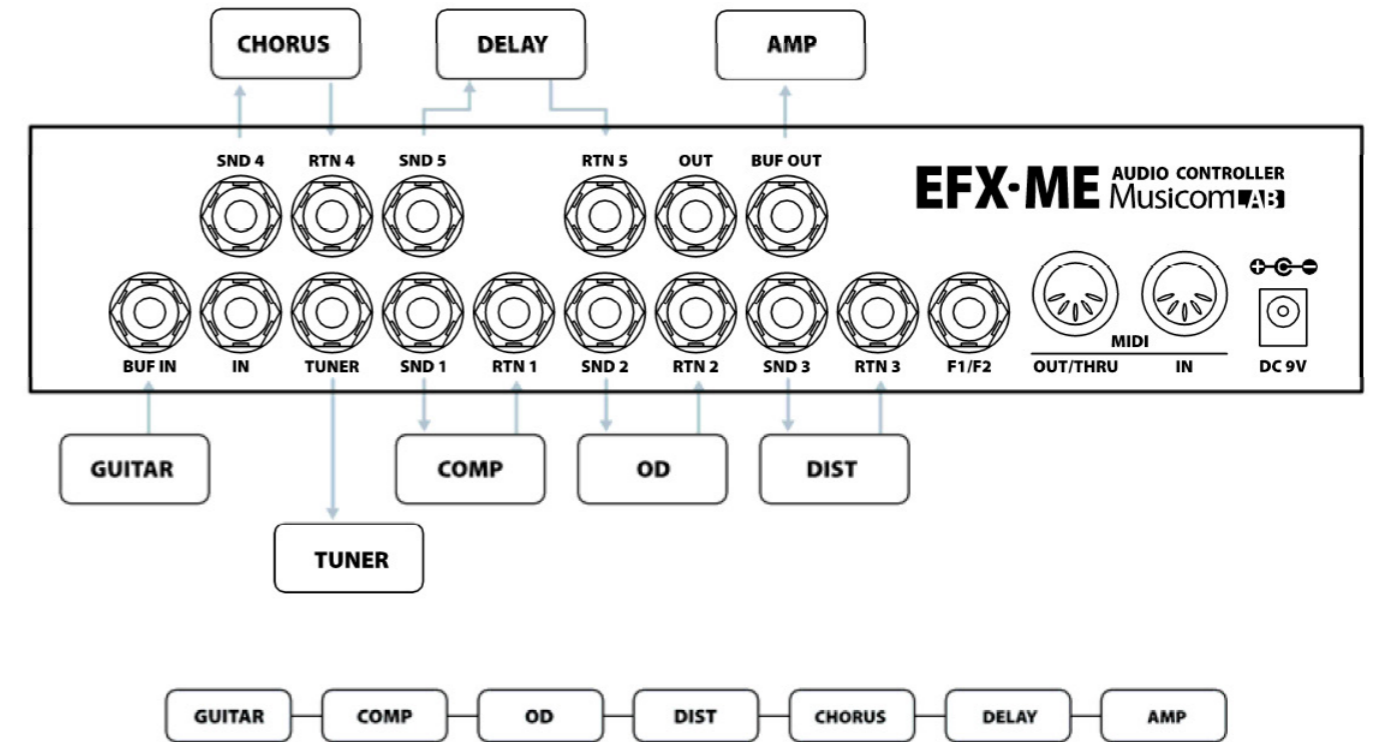

Mono Connection for 4CM 4CM を用いたモノラル接続

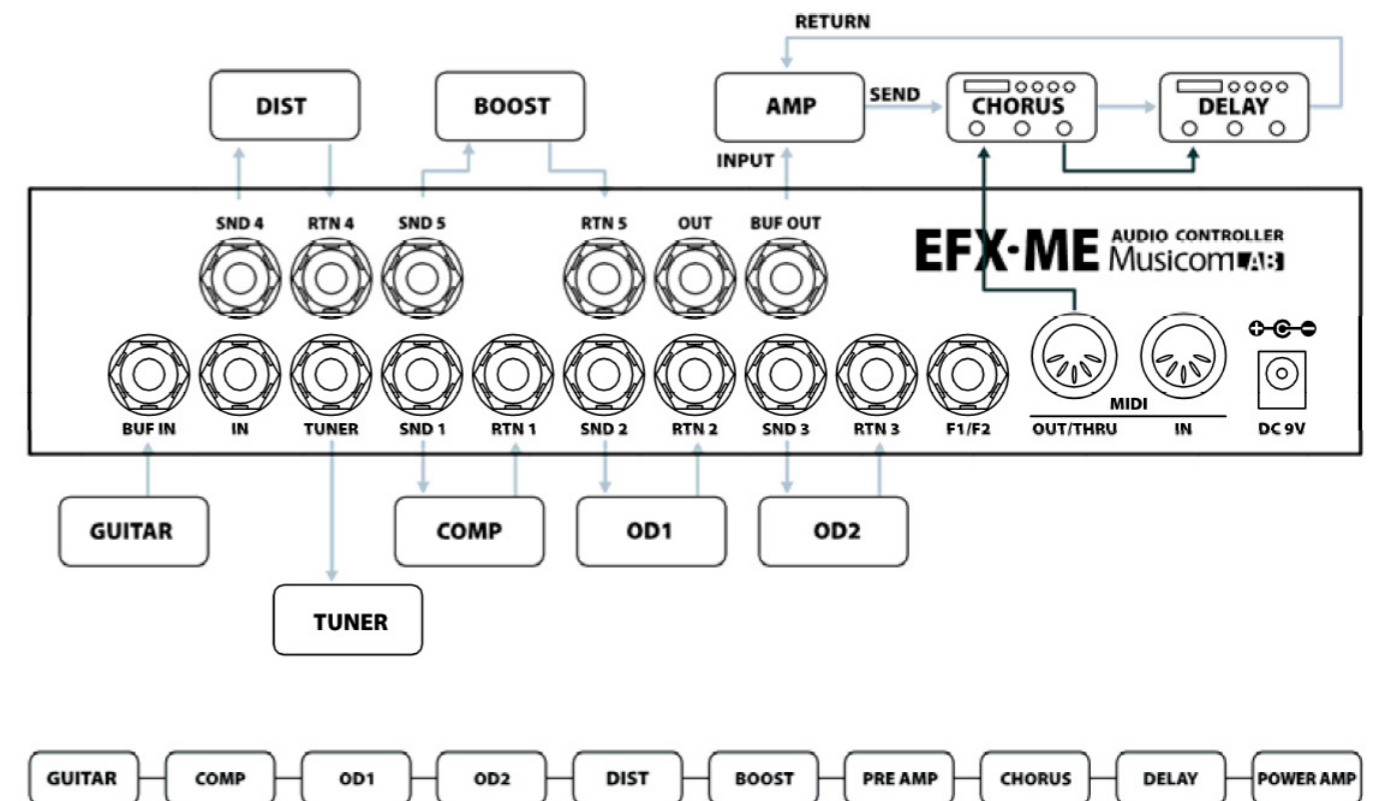

Strymon 正規輸入販売代理

AAI

All Access International Inc.

本 社 東京都渋谷区桜丘町30 - 4 - 404
名古屋オフィス 愛知県あま市四反田27番地

お問い合わせはこちら

Mail

pedal@allaccess.co.jp

WEB

www.allaccess.co.jp